

SR 430, 450

STIHL



- 2 - 34 Gebrauchsanleitung
- 34 - 69 Notice d'emploi
- 69 - 103 Handledning
- 103 - 135 Istruzioni d'uso



Suivant la machine et son équipement spécifique, les pictogrammes suivants peuvent y être appliqués.



Réservoir à carburant ; mélange d'essence et d'huile moteur



Actionner la pompe d'amorçage manuelle



Utilisation en mode atomiseur



Utilisation en mode poudre et granulés



Admission de bouillie

Table des matières

1	Indications concernant la présente Notice d'emploi.....	34
2	Prescriptions de sécurité et techniques de travail.....	35
3	Assemblage.....	42
4	Réglage du câble de commande des gaz.....	45
5	Harnais.....	45
6	Carburant.....	46
7	Ravitaillement en carburant.....	47
8	Avant la mise en route – pour information	48
9	Mise en route / arrêt du moteur.....	49
10	Instructions de service.....	51
11	Calcul de la quantité de bouillie nécessaire.....	51
12	Dispositif de dosage.....	52
13	Utilisation en mode poudre et granulés....	55
14	Remplissage du réservoir à bouillie.....	58
15	Utilisation.....	58
16	Après le travail.....	59
17	Rangement.....	60
18	Remplacement du filtre à air.....	60
19	Réglage du carburateur.....	61
20	Bougie.....	62
21	Fonctionnement du moteur.....	63
22	Instructions pour la maintenance et l'entretien.....	63
23	Conseils à suivre pour réduire l'usure et éviter les avaries.....	64
24	Principales pièces.....	65
25	Caractéristiques techniques.....	66
26	Instructions pour les réparations.....	68
27	Mise au rebut.....	68
28	Déclaration de conformité UE.....	68
29	Déclaration de conformité UKCA.....	69

1 Indications concernant la présente Notice d'emploi

1.1 Pictogrammes

Les pictogrammes appliqués sur la machine sont expliqués dans la présente Notice d'emploi.

1.2 Repérage des différents types de textes



AVERTISSEMENT

Avertissement contre un risque d'accident et de blessure ainsi que de graves dégâts matériels.

AVIS

Avertissement contre un risque de détérioration de la machine ou de certains composants.

1.3 Développement technique

La philosophie de STIHL consiste à poursuivre le développement continu de toutes ses machines et de tous ses dispositifs ; c'est pourquoi nous devons nous réserver tout droit de modification de nos produits, en ce qui concerne la forme, la technique et les équipements.

On ne pourra donc en aucun cas se prévaloir des indications et illustrations de la présente Notice d'emploi à l'appui de revendications quelconques.

2 Prescriptions de sécurité et techniques de travail



Pour travailler avec cette machine, il faut respecter des règles de sécurité particulières.



Avant la première mise en service, lire attentivement et intégralement la présente Notice d'emploi. La conserver précieusement pour pouvoir la relire lors d'une utilisation ultérieure. Un utilisateur qui ne respecte pas les instructions de la Notice d'emploi risque de causer un accident grave, voire mortel.

Respecter les prescriptions de sécurité nationales spécifiques publiées par ex. par les caisses professionnelles d'assurances mutuelles, caisses de sécurité sociale, services pour la protection du travail et autres organismes compétents.

Une personne qui travaille pour la première fois avec cette machine doit demander au vendeur ou à une personne compétente de lui montrer comment l'utiliser en toute sécurité – ou participer à un stage de formation.

Les jeunes encore mineurs ne sont pas autorisés à travailler avec cette machine – une seule exception est permise pour des apprentis de plus de 16 ans travaillant sous surveillance.

Veiller à ce que des spectateurs éventuels, en particulier des enfants, ou des animaux restent à une distance suffisante.

Lorsque la machine n'est pas utilisée, il faut la ranger en veillant à ce qu'elle ne présente aucun risque pour d'autres personnes. Ranger la machine de telle sorte qu'elle ne puisse pas être utilisée sans autorisation.

L'utilisateur est responsable des blessures qui pourraient être infligées à d'autres personnes, de même que des dégâts matériels causés à autrui.

Ne confier la machine qu'à des personnes familiarisées avec ce modèle et sa manipulation – toujours y joindre la Notice d'emploi.

L'utilisation de dispositifs à moteur bruyants peut être soumise à des prescriptions nationales ou locales précisant les créneaux horaires à respecter.

La machine ne doit être mise en service que si aucun de ses composants n'est endommagé. Faire tout particulièrement attention à l'étanchéité du réservoir à bouillie.

N'utiliser la machine que si elle est intégralement assemblée.

Pour le nettoyage de cette machine, ne pas utiliser un nettoyeur haute pression. Le puissant jet d'eau risquerait d'endommager certaines pièces de la machine.

2.1 Condition physique

L'utilisateur de la machine doit être reposé, en bonne santé et en bonne condition physique. Une personne à laquelle il est interdit d'effectuer des travaux fatigants – pour des questions de santé – devrait consulter un médecin et lui demander si elle peut travailler avec un dispositif à moteur.

Uniquement pour les personnes qui portent un stimulateur cardiaque : le système d'allumage de cette machine engendre un champ électromagnétique de très faible intensité. Une influence sur certains types de stimulateurs cardiaques ne peut pas être totalement exclue. Afin d'écartier tout risque pour la santé, STIHL recommande aux personnes portant un stimulateur cardiaque de consulter leur médecin traitant et le fabricant du stimulateur cardiaque.

Il est interdit de travailler avec la machine après avoir consommé de l'alcool ou de la drogue ou bien après avoir pris des médicaments qui risquent d'affecter la réactivité.

2.2 Domaines d'utilisation

L'atomiseur convient pour pulvériser, à proximité du sol, des produits destinés à la lutte contre les parasites animaux et végétaux, ainsi que des désherbants. Les machines équipées d'une pompe de brassage et de dosage permettent d'atteindre des hauteurs de travail dépassant la hauteur de la tête de l'utilisateur. Ces machines conviennent pour l'arboriculture, l'horticulture, la viticulture, l'agriculture, la sylviculture ainsi que pour les herbages, les plantations et les pépinières.

N'employer que des produits phytosanitaires autorisés pour l'application avec des atomiseurs portatifs.

L'utilisation de cette machine pour d'autres travaux est interdite et risquerait de provoquer des accidents et d'endommager la machine. N'apporter aucune modification à ce produit – cela aussi pourrait l'endommager ou causer des accidents.

En plus sur les modèles SR 450

En mode poudre et granulés, la machine permet d'appliquer des produits phytosanitaires sous forme de poudre ou de granulés secs en couvrant une large surface de diffusion.

N'employer que des produits phytosanitaires autorisés pour l'application avec des distributeurs de poudre et granulés portatifs.

2.3 Accessoires et pièces de rechange

Il faut exclusivement monter des pièces ou des accessoires qui sont autorisés par STIHL pour cette machine ou qui sont techniquement équivalents. Pour toute question à ce sujet, s'adresser à un revendeur spécialisé. Utiliser exclusivement des pièces ou accessoires de haute qualité. Sinon, des accidents pourraient survenir ou la machine risquerait d'être endommagée.

STIHL recommande d'utiliser des pièces et accessoires d'origine STIHL. Leurs propriétés sont adaptées de manière optimale au produit et aux exigences de l'utilisateur.

N'apporter aucune modification à cette machine – cela risquerait d'en compromettre la sécurité. STIHL décline toute responsabilité pour des blessures ou des dégâts matériels occasionnés en cas d'utilisation d'équipements rapportés non autorisés.

2.4 Vêtements et équipements

Pour l'utilisation, le remplissage et le nettoyage de la machine, porter des vêtements et équipements de protection réglementaires. En ce qui concerne l'équipement de protection requis, suivre les instructions de la Notice d'emploi du produit phytosanitaire utilisé.

Si ses vêtements de travail ont été salis par des produits phytosanitaires, l'utilisateur doit immédiatement se changer.



Les vêtements doivent être assez étroits, sans toutefois limiter la liberté de mouvement.



Pour l'utilisation de certains produits phytosanitaires, il faut impérativement porter une combinaison de protection imperméable.

Pour travailler en hauteur, au-dessus de la tête, porter en plus un équipement imperméable protégeant la tête.



Ne porter ni châle, cravate ou bijoux, ni vêtements flottants ou bouffants qui risqueraient de pénétrer dans la prise d'air. Les personnes aux cheveux longs doivent les nouer et les assurer de telle sorte qu'ils soient maintenus au-dessus des épaules et ne risquent pas d'être entraînés dans la machine.



Porter des chaussures de protection à semelle crantée, imperméables et insensibles aux produits phytosanitaires.

Ne jamais travailler pieds nus ou en sandales.



AVERTISSEMENT



Pour réduire le risque de blessure oculaire, porter des lunettes de protection couvrant étroitement les yeux et conformes à la norme EN 166. Veiller à ce que les lunettes de protection soient bien ajustées.

Porter un masque respiratoire adéquat.

Porter un dispositif antibruit « personnel » – par ex. des capsules protège-oreilles.

L'inhalation de produits phytosanitaires peut être nocive. Pour se protéger contre le risque d'intoxication ou d'allergie, porter un masque respiratoire adéquat. Respecter les indications de la Notice d'emploi du produit phytosanitaire utilisé, et les prescriptions de sécurité nationales spécifiques publiées par ex. par les caisses professionnelles d'assurances mutuelles, caisses de sécurité sociale, services pour la protection du travail et autres organismes compétents.



Porter des gants imperméables et insensibles aux produits phytosanitaires.

2.5 Manipulation des produits phytosanitaires

Avant chaque utilisation, lire la Notice d'emploi du produit phytosanitaire. Suivre les indications données pour la composition du mélange, l'application, le stockage et l'élimination des produits, et en ce qui concerne l'équipement de protection individuel.

Respecter les dispositions légales applicables à la manipulation de produits phytosanitaires.

Les produits phytosanitaires peuvent renfermer des composants nocifs pour les êtres humains, les animaux, les plantes et l'environnement – **risque d'intoxication et de lésions graves, voire mortelles !**

Les produits phytosanitaires ne doivent être utilisés que par des personnes dotées de la formation requise pour la manipulation de tels produits et pour les premiers secours nécessaires en cas d'accident.

L'utilisateur doit toujours tenir à sa disposition la Notice d'emploi ou l'étiquette du produit phytosanitaire pour pouvoir, en cas d'urgence, immédiatement informer le médecin sur le produit phytosanitaire en question. En cas d'accident, suivre

les instructions qui figurent sur l'étiquette ou dans la Notice d'emploi du produit phytosanitaire.

2.5.1 Composition de la bouillie de produit phytosanitaire

Ne composer la bouillie de produit phytosanitaire qu'en suivant les indications du fabricant – des taux de mélange incorrects peuvent dégager des vapeurs toxiques ou composer des mélanges explosives.

- Ne jamais appliquer des produits phytosanitaires liquides sans les diluer.
- Ne mélanger la bouillie qu'en plein air ou dans des locaux bien ventilés.
- Composer seulement la quantité de bouillie nécessaire, pour éviter les restes.
- En mélangeant différents produits phytosanitaires, suivre les indications du fabricant des produits phytosanitaires – des taux de mélange incorrects peuvent dégager des vapeurs toxiques ou composer des mélanges explosives.
- Ne mélanger différents produits phytosanitaires que si cela est autorisé par le fabricant.

2.5.2 Remplissage du réservoir à bouillie

- Ne remplir le réservoir à produits phytosanitaires qu'en plein air ou dans des locaux bien ventilés.
- Poser la machine sur une surface plane, de telle sorte qu'elle ne risque pas de se renverser – ne pas remplir le réservoir à bouillie au-delà de la marque du maximum.
- Durant le remplissage, ne pas porter la machine sur le dos – **risque de lésion !**
- Ne verser dans le réservoir à produits phytosanitaires que la quantité de produit nécessaire, pour éviter les restes.
- Avant le remplissage, fermer la vanne d'admission de bouillie avec le levier et, en plus sur le modèle SR 450, placer le levier de dosage en position de fermeture.
- Pour le remplissage avec de l'eau du robinet, ne pas plonger le flexible de remplissage dans la bouillie – en cas de dépression soudaine dans les conduites, la bouillie risquerait d'être aspirée dans le réseau de distribution d'eau.
- Avant le remplissage avec la bouillie, effectuer un essai à l'eau pure et vérifier l'étanchéité de tous les composants de la machine.
- Après le remplissage, fermer fermement le bouchon du réservoir à bouillie.

2.5.3 Utilisation

- Travailler uniquement en plein air ou dans des locaux bien ventilés, par ex. dans des serres ouvertes.
- Au cours du travail avec des produits phytosanitaires, il est interdit de manger, de fumer, d'inhaler et de boire.
- Ne jamais souffler avec la bouche pour nettoyer des buses ou d'autres petites pièces.
- Éviter tout contact avec des produits phytosanitaires – l'utilisateur doit immédiatement se changer si ses vêtements de travail ont été salis par les produits phytosanitaires.
- Ne pas travailler en cas de vent.

Des conditions météorologiques défavorables peuvent entraîner une concentration incorrecte du produit phytosanitaire. Une surdose risque de nuire aux plantes et à l'environnement. En cas de dose insuffisante, le traitement des plantes peut être inefficace.

Pour éviter de nuire à l'environnement et aux plantes, ne jamais utiliser cette machine :

- en cas de vent ;
- en cas de forte chaleur, à plus de 25 °C à l'ombre ;
- en plein soleil.

Pour ne pas endommager la machine et, pour éviter un risque d'accident, ne jamais utiliser la machine avec :

- des liquides inflammables ;
- des liquides visqueux ou adhésifs ;
- des produits caustiques ou acides ;
- des liquides à une température supérieure à 50 °C.

2.5.4 Rangement

- Lors d'une pause, ne jamais laisser la machine en plein soleil ou à proximité d'une source de chaleur.
- Ne jamais conserver un reste de bouillie dans le réservoir à bouillie pendant plus d'une journée.
- Stocker et transporter les produits phytosanitaires exclusivement dans des bidons réglementaires.
- Ne pas conserver les produits phytosanitaires dans des récipients normalement utilisés pour des denrées alimentaires, des boissons ou des aliments pour animaux.
- Ne pas entreposer les produits phytosanitaires à proximité de denrées alimentaires, de boissons ou d'aliments pour animaux.
- Conserver les produits phytosanitaires hors de portée des enfants et des animaux.

- Avant de ranger la machine, s'assurer qu'elle a été complètement vidée et nettoyée.
- Ranger les produits phytosanitaires et la machine de telle sorte qu'ils soient hors de portée de toute personne non autorisée.
- Conserver les produits phytosanitaires et la machine au sec et à l'abri du gel.

2.5.5 Élimination

Veiller à ce que les restes de produits phytosanitaires et les eaux de rinçage de la machine ne s'écoulent pas dans un étang, un ruisseau, un égout, un fossé, un caniveau ou des conduites de drainage.

- Éliminer les restes de produits et les bidons vides conformément aux prescriptions locales applicables à l'élimination de tels déchets.

2.6 Transport

Il faut toujours arrêter le moteur.

Pour le transport dans un véhicule :

- Assurer la machine de telle sorte qu'elle ne risque pas de se renverser, d'être endommagée ou de perdre du carburant.
- Le réservoir à bouillie doit avoir été préalablement vidé et nettoyé.

2.7 Ravitaillement



L'essence est un carburant extrêmement inflammable – rester à une distance suffisante de toute flamme ou source d'inflammation – ne pas renverser du carburant – ne pas fumer.

Arrêter le moteur avant de refaire le plein.

Ne pas refaire le plein tant que le moteur est très chaud – du carburant peut déborder – **risque d'incendie !**

Pour refaire le plein de carburant, poser la machine par terre. Avant de refaire le plein, s'assurer que la machine posée sur le sol ne risque pas de se renverser.

Ouvrir prudemment le bouchon du réservoir à carburant, afin que la surpression interne s'échappe lentement et que du carburant ne soit pas éjecté.

Faire le plein exclusivement à un endroit bien aéré. Si l'on a renversé du carburant, essuyer immédiatement la machine. Ne pas se renverser du carburant sur les vêtements – le cas échéant, se changer immédiatement.



S'assurer qu'il n'y a pas de fuites ! Si l'on constate une fuite de carburant, ne pas mettre le moteur en marche – **danger de mort par suite de brûlures !**

Bouchon de réservoir à carburant à visser



Après le ravitaillement, le bouchon de réservoir à visser doit être serré le plus fermement possible.

Cela réduit le risque de desserrage du bouchon du réservoir sous l'effet des vibrations du moteur, et de fuite de carburant.

2.8 Avant la mise en route du moteur

Avant la mise en route du moteur, s'assurer que la machine se trouve en bon état de fonctionnement. Cela est particulièrement important si la machine a été soumise à des sollicitations sortant du cadre de l'utilisation normale (par ex. si elle a été soumise à des efforts violents, en cas de choc ou de chute).

- Contrôler l'étanchéité du système d'alimentation en carburant, en examinant tout particulièrement les pièces visibles telles que le bouchon du réservoir, les raccords de flexibles, la pompe d'amorçage manuelle (seulement sur les machines munies d'une pompe d'amorçage manuelle). Ne pas démarrer le moteur en cas de manque d'étanchéité ou d'endommagement – **risque d'incendie !** Avant de remettre la machine en service, la faire réparer par le revendeur spécialisé.
- Le levier de réglage doit pouvoir être facilement amené dans la position **STOP** ou **0**.
- La gâchette d'accélérateur doit pouvoir être actionnée facilement – et elle doit revenir d'elle-même en position de ralenti.
- Contrôler le serrage du contact de câble d'allumage sur la bougie – un contact desserré peut provoquer un jaillissement d'étincelles risquant d'enflammer le mélange carburé qui aurait pu s'échapper – **risque d'incendie !**
- Contrôler l'étanchéité du système de carburant.
- Contrôler l'état et l'étanchéité du réservoir à bouillie, du tuyau flexible et du dispositif de dosage.
- Contrôler l'état des sangles du harnais – remplacer les sangles endommagées ou usées.

Il est interdit d'utiliser la machine si elle ne se trouve pas en parfait état de fonctionnement – **risque d'accident !**

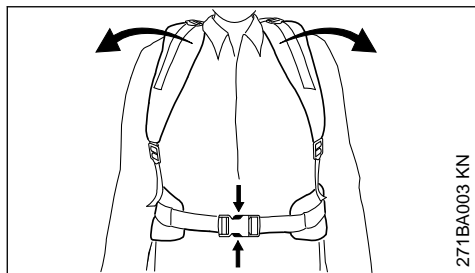

271BA003 KN

Pour parer à toute éventualité : s'entraîner afin de savoir se dégager rapidement de la machine – ouvrir la boucle de la ceinture abdominale (accessoire optionnel), détendre les sangles et poser la machine sur le sol. Lors de cet exercice, ne pas jeter la machine sur le sol, pour ne pas risquer de l'endommager.

2.9 Mise en route du moteur

Aller au moins à 3 m du lieu où l'on a fait le plein et ne pas lancer le moteur dans un local fermé.

La machine doit être maniée par une seule personne – ne pas tolérer la présence d'autres personnes dans la zone de travail – pas même à la mise en route du moteur.

Mettre le moteur en marche comme décrit dans la Notice d'emploi.

Il faut impérativement se tenir bien d'aplomb sur une aire stable et plane, et tenir fermement la machine.

S'il faut faire appel à une deuxième personne pour installer la machine sur le dos de l'utilisateur, veiller à ce que :

- le moteur ne tourne qu'au ralenti ;
- l'aide ne se trouve pas dans la zone de sortie des gaz d'échappement et n'inhale pas de gaz d'échappement ;
- la vanne d'admission de bouillie soit fermée par son levier et en plus, sur le modèle SR 450, le levier de dosage se trouve en position de fermeture ;
- l'aide ne se trouve pas dans la zone de sortie de la buse ;
- l'aide quitte l'aire de travail immédiatement après la mise en place de la machine sur le dos de l'utilisateur.

2.10 Maintien et guidage de la machine

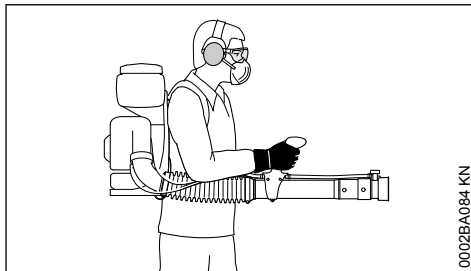

0002BA0084 KN

Porter la machine sur le dos en passant les sangles du harnais sur les deux épaules – ne pas la porter sur une seule épaule. La main droite tient la poignée de commande et guide ainsi le tube de soufflage – ceci est également valable pour les gauchers.

Toujours travailler en avançant lentement – toujours surveiller la zone de sortie d'air du tube de soufflage – ne pas marcher à reculons – **pour ne pas risquer de trébucher !**

Maintenir la machine et le réservoir à bouillie à la verticale. Ne pas se pencher en avant – car de la bouillie risquerait de s'écouler – **risque de lésion !**

2.11 Utilisation en mode poudre et granulé – seulement SR 450

En mode poudre et granulé, la machine peut projeter de la poudre ou des granulé secs de 5 mm de diamètre, au maximum.

Respecter les dispositions légales applicables à la manipulation de produits phytosanitaires.

Respecter les instructions de la Notice d'emploi ou de l'étiquette du produit phytosanitaire.

Pour ne pas endommager la machine et pour éviter un risque d'accident, ne jamais utiliser cette machine avec des produits explosifs ou inflammables.

Ne pas utiliser la machine pour projeter du soufre ou des composés sulfureux en poudre – ces produits présentent de très grands risques d'explosion et leur température d'inflammation est très basse.

Système de dérivation de charges électrostatiques

Au cours du travail, des charges électrostatiques peuvent être accumulées et produire un jaillissement d'étincelles.

De grands risques de charges électrostatiques se présentent en particulier :

- en cas de conditions météorologiques extrêmement sèches ;
- en cas d'utilisation de poudres produisant une forte concentration de poussière.

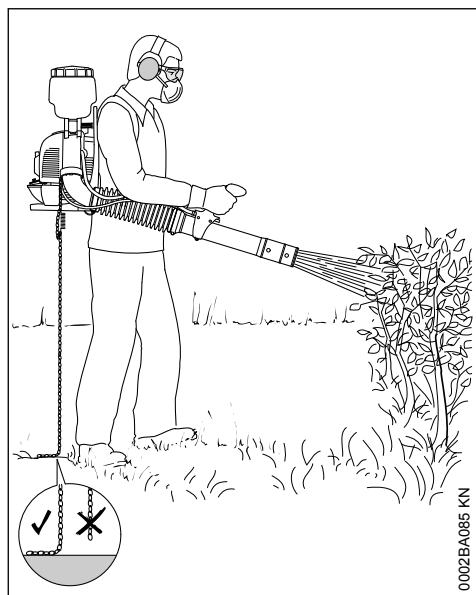

0002BA085 KN

Pour réduire le risque de jaillissement d'étincelles et de déflagration ou d'incendie, il faut que le système de dérivation des charges électrostatiques soit intégralement monté sur la machine. Le système est composé d'un fil conducteur posé dans l'installation de soufflage et relié à une chaîne métallique. Pour que les charges électrostatiques puissent être dérivées dans le sol, il faut que la chaîne métallique soit en contact avec un sol conducteur.

Il ne faut donc pas travailler sur un sol non conducteur (par ex. sol en matière synthétique, asphalte).

Ne pas travailler avec cette machine si le système de dérivation des charges électrostatiques manque ou est endommagé.

2.12 Pendant le travail



Ne jamais diriger le tube de soufflage en direction d'autres personnes – la machine peut soulever de petits objets et les projeter à grande vitesse – **risque de blessure !**

En cas d'urgence ou de danger imminent, arrêter immédiatement le moteur – placer le levier de réglage sur la position **STOP** ou **0**.

Ne jamais laisser la machine en marche sans surveillance.

Faire particulièrement attention sur un sol glissant, mouillé, couvert de neige ou de verglas – de même qu'en travaillant à flanc de coteau ou sur un terrain inégal etc. – **risque de dérapage !**

Faire attention aux obstacles : souches d'arbres, racines, fossés ou objets quelconques qui pourraient se trouver sur le sol – **pour ne pas risquer de trébucher !**

En travaillant avec des protège-oreilles, il faut faire tout particulièrement attention – parce que des bruits signalant un danger (cris, signaux sonores etc.) sont moins bien perceptibles.

Faire des pauses à temps pour ne pas risquer d'atteindre un état de fatigue ou d'épuisement qui pourrait **entraîner un accident !**

Travailler calmement, de manière bien réfléchie – seulement dans de bonnes conditions de visibilité et d'éclairage. Prendre les précautions utiles pour exclure le risque de blesser d'autres personnes.

Ne jamais travailler sur une échelle ou sur un échafaudage instable.

En travaillant dans la nature et dans les jardins, faire attention aux petits animaux.

Ne pas travailler à proximité de lignes électriques sous tension – **danger de mort par électrocution !**

Pour changer de produit phytosanitaire, nettoyer préalablement le réservoir à bouillie et le système de tuyaux.



Dès que le moteur est en marche, il dégage des gaz d'échappement toxiques. Ces gaz peuvent être inodores et invisibles, et renfermer des hydrocarbures et du benzène imbrûlés. Ne jamais travailler avec cette machine dans des locaux fermés ou mal ventilés.

En travaillant dans des fossés, des dépressions de terrain ou des espaces restreints, toujours prendre soin d'assurer une ventilation suffisante – **danger de mort par intoxication !**

En cas de nausée, de maux de tête, de troubles de la vue (par ex. rétrécissement du champ de vision) ou de l'ouïe, de vertige ou de manque de concentration croissant, arrêter immédiatement le travail – ces symptômes peuvent, entre autres, provenir d'une trop forte concentration de gaz d'échappement dans l'air ambiant – **risque d'accident !**

Éviter les émissions de bruits et de gaz d'échappement inutiles. Ne pas laisser le moteur en marche lorsque la machine n'est pas utilisée – accélérer seulement pour travailler.

Ne pas fumer en travaillant ou à proximité de la machine – **risque d'incendie !** Des vapeurs d'essence inflammables peuvent s'échapper du système d'alimentation en carburant.

Si la machine a été soumise à des sollicitations sortant du cadre de l'utilisation normale (par ex. si elle a été soumise à des efforts violents, en cas de choc ou de chute), avant de la remettre en marche, il faut impérativement s'assurer qu'elle se trouve en parfait état de fonctionnement – voir également « Avant la mise en route du moteur ». Contrôler tout particulièrement l'étanchéité du système de carburant et la fiabilité des dispositifs de sécurité. Il ne faut en aucun cas continuer d'utiliser la machine si elle ne se trouve pas dans l'état impeccable requis pour garantir son fonctionnement en toute sécurité. En cas de doute, consulter le revendeur spécialisé.

2.13 Après le travail

Fermer la vanne d'admission de bouillie avec le levier et, en plus sur le modèle SR 450, placer le levier de dosage en position de fermeture.

Arrêter le moteur avant de se décharger de la machine portée sur le dos.

Après le travail, poser la machine sur une surface plane, ininflammable. Ne pas la poser à proximité de matières aisément inflammables

(par ex. copeaux de bois, morceaux d'écorce, herbe sèche, carburant) – **risque d'incendie !**

Contrôler l'étanchéité de toutes les pièces de la machine.

Après la fin du travail, bien nettoyer la machine et, au besoin, les vêtements de travail – et se laver soigneusement les mains et le visage.

Veiller à ce que des personnes ou des animaux ne s'approchent pas des surfaces traitées – avant de pénétrer sur ces surfaces, attendre que le produit phytosanitaire ait totalement séché.

2.14 Vibrations

Au bout d'une assez longue durée d'utilisation de la machine, les vibrations peuvent provoquer une perturbation de l'irrigation sanguine des mains (« maladie des doigts blancs »).

Il n'est pas possible de fixer une durée d'utilisation valable d'une manière générale, car l'effet des vibrations dépend de plusieurs facteurs.

Les précautions suivantes permettent de prolonger la durée d'utilisation :

- garder les mains au chaud (porter des gants chauds) ;
- faire des pauses.

Les facteurs suivants raccourcissent la durée d'utilisation :

- tendance personnelle à souffrir d'une mauvaise irrigation sanguine (symptômes : doigts souvent froids, fourmillements) ;
- utilisation à de basses températures ambiantes ;
- effort exercé sur les poignées (une prise très ferme gêne l'irrigation sanguine).

Si l'on utilise régulièrement la machine pendant de longues périodes et que les symptômes indiqués ci-avant (par ex. fourmillements dans les doigts) se manifestent à plusieurs reprises, il est recommandé de se faire ausculter par un médecin.

2.15 Maintenance et réparations

Le dispositif à moteur doit faire l'objet d'une maintenance régulière. Effectuer exclusivement les opérations de maintenance et les réparations décrites dans la Notice d'emploi. Faire exécuter toutes les autres opérations par un revendeur spécialisé.

STIHL recommande de faire effectuer les opérations de maintenance et les réparations exclusivement chez le revendeur spécialisé STIHL. Les

revendeurs spécialisés STIHL participent régulièrement à des stages de perfectionnement et ont à leur disposition les informations techniques requises.

Utiliser exclusivement des pièces de rechange de haute qualité. Sinon, des accidents pourraient survenir et le dispositif risquerait d'être endommagé. Pour toute question à ce sujet, s'adresser à un revendeur spécialisé.

STIHL recommande d'utiliser des pièces de rechange d'origine STIHL. Leurs caractéristiques sont optimisées tout spécialement pour ce dispositif, et pour répondre aux exigences de l'utilisateur.

Pour la réparation, la maintenance et le nettoyage, toujours **arrêter le moteur – risque de blessure !** – Exception : réglage du carburateur et du ralenti.

Lorsque le câble d'allumage est débranché de la bougie ou que la bougie est dévissée, ne pas faire tourner le moteur avec le lanceur – **risque d'incendie** par suite d'un jaillissement d'étincelles d'allumage à l'extérieur du cylindre !

Ne pas procéder à la maintenance du dispositif à moteur à proximité d'un feu et ne pas non plus ranger le dispositif à moteur à proximité d'un feu.

Contrôler régulièrement l'étanchéité du bouchon du réservoir à carburant.

Utiliser exclusivement une bougie autorisée par STIHL – voir « Caractéristiques techniques » – et dans un état impeccable.

Vérifier le câble d'allumage (isolement dans un état impeccable, bon serrage du raccord).

S'assurer que le silencieux est dans un état impeccable.

Ne pas travailler avec la machine si le silencieux est endommagé ou manque – **risque d'incendie !** – **Lésions de l'ouïe !**

Ne pas toucher au silencieux très chaud – **risque de brûlure !**

L'état des éléments antivibratoires AV a une influence sur les caractéristiques du point de vue vibrations – c'est pourquoi il faut régulièrement contrôler les éléments AV.

Avant d'essayer d'éliminer tout dérangement, arrêter le moteur.

3 Assemblage

AVIS

Le tuyau flexible, le câble de commande des gaz et, en plus sur le SR 450, le câble Bowden du dispositif de dosage sont déjà branchés ou attachés sur la machine. Ne pas plier ces pièces en complétant l'assemblage de la machine !

Une clé multiple et un tournevis se trouvent dans le sachet joint contenant les accessoires.

3.1 Montage du tuyau souple sur le tube de soufflage

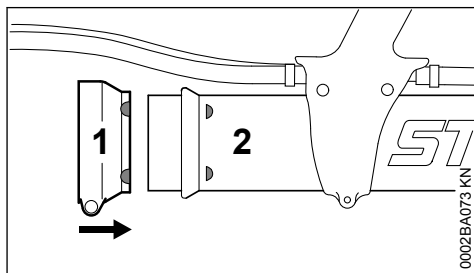

- ▶ Glisser le collier plus large (1) sur le tube de soufflage (2) avec les marques de positionnement orientées vers la droite ;

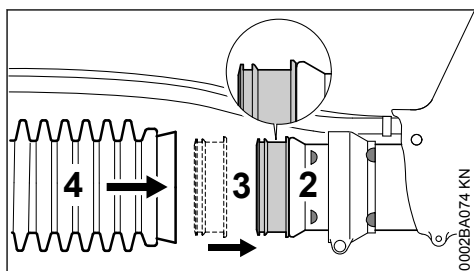

- ▶ présenter le joint à anneau glissant (3) avec la lèvre la plus large orientée vers la gauche, et le glisser sur l'embout du tube de soufflage (2) ;
- ▶ glisser le tube de soufflage (4) sur le joint à anneau glissant (3) ;

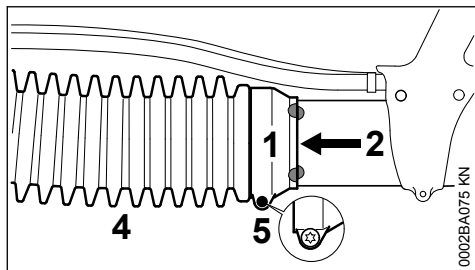

- ▶ glisser le collier (1) sur le tuyau souple (4) ;
- ▶ ajuster les marques de positionnement du collier (1) et du tube de soufflage (2) – comme montré sur l'illustration ;
- ▶ fixer le collier (1) avec la vis (5) – le tube de soufflage (2) doit encore pouvoir tourner.

3.2 Montage du tuyau souple sur le coude – seulement SR 430

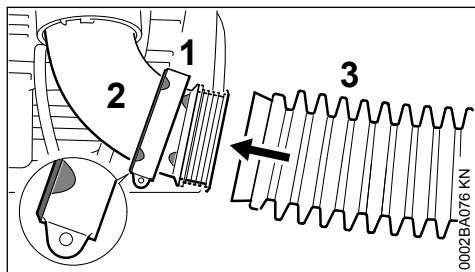

- ▶ Glisser le collier moins large (1) sur le coude (2) avec les marques de positionnement orientées vers la gauche ;
- ▶ glisser le tuyau souple (3) sur le coude (2) ;

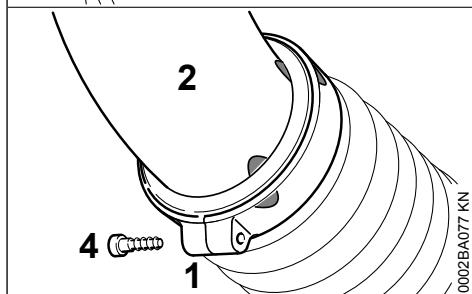
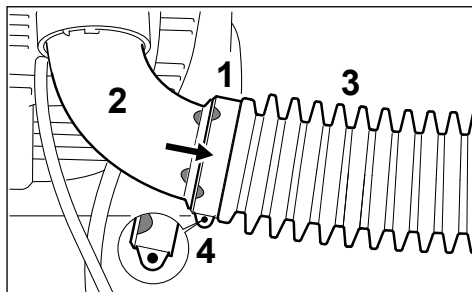

- ▶ glisser le collier (1) sur le tuyau souple (3) ;
- ▶ ajuster les marques de positionnement du collier (1) et du coude (2) – comme montré sur l'illustration ;
- ▶ fixer le collier (1) avec la vis (4).

3.3 Montage du système de dérivation de charges électrostatiques – seulement SR 450

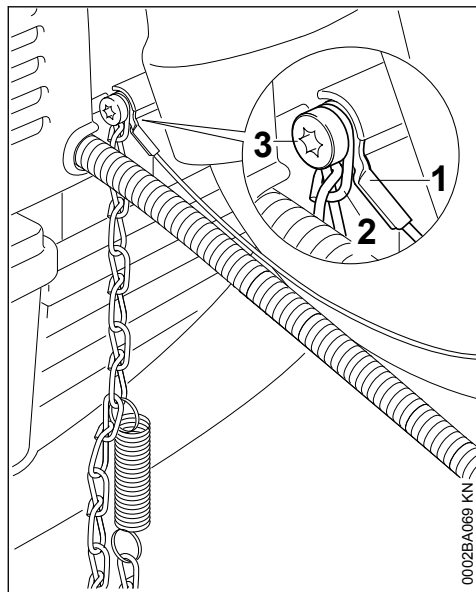

- ▶ Fixer le fil de dérivation de charges électrostatiques (1) et la chaîne (2) sur le carter de turbine avec la vis (3).

3.4 Montage du tuyau souple sur le coude – seulement SR 450

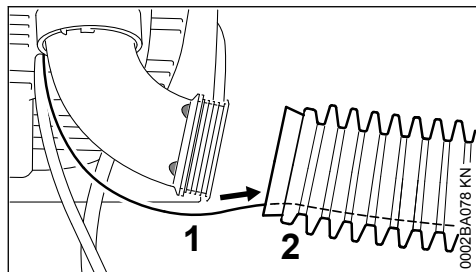

- ▶ Glisser le fil de dérivation de charges électrostatiques (1) dans le tuyau souple (2) ;

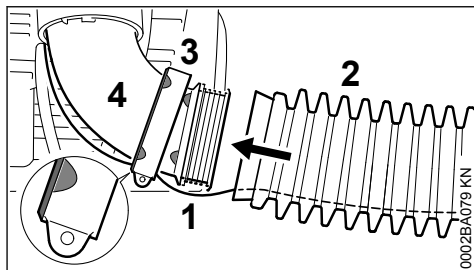

- ▶ glisser le collier moins large (3) sur le coude (4) avec les marques de positionnement orientées vers la gauche ;
- ▶ glisser le fil de dérivation de charges électrostatiques (1) à travers la fente du collier (3) ;
- ▶ glisser le tuyau souple (2) sur le coude (4) ;

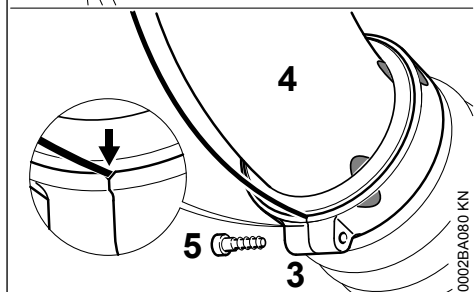
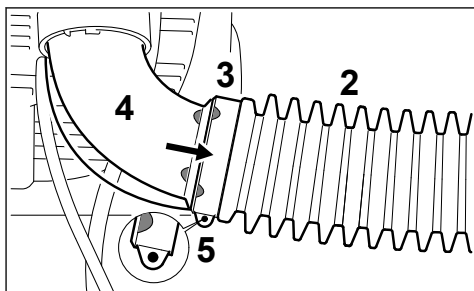

- ▶ glisser le collier (3) sur le tuyau souple (2) ;
- ▶ ajuster les marques de positionnement du collier (3) et du coude (4) – comme montré sur l'illustration ;
- ▶ fixer le collier (3) avec la vis (5) – en veillant à ce que le fil de dérivation de charges électrostatiques passe dans l'encoche.

3.5 Ajustage et fixation de la poignée de commande

- ▶ Prendre la machine sur le dos et ajuster le harnais – voir « Harnais » ;

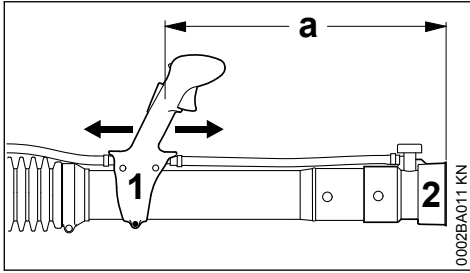

- ▶ faire coulisser la poignée de commande (1) dans le sens longitudinal et l'ajuster suivant la longueur du bras – la distance entre l'orifice de sortie de la buse (2) et la poignée de commande (1) doit atteindre au moins la valeur $a = 500 \text{ mm}$;

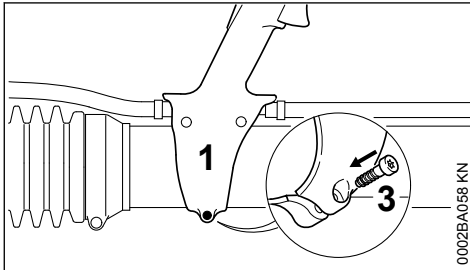

- ▶ fixer la poignée de commande (1) avec la vis (3) ;

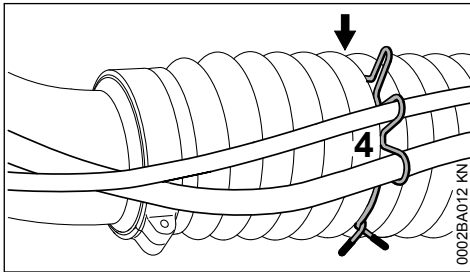

- ▶ fixer le tuyau flexible et le câble de commande des gaz – et, en plus sur le SR 450, le câble Bowden du dispositif de dosage – sur le sixième pli (flèche) du tuyau souple, avec l'attache (4).

4 Réglage du câble de commande des gaz

Après l'assemblage de la machine ou au bout d'une assez longue période d'utilisation de la machine, une correction du réglage du câble de commande des gaz peut s'avérer nécessaire.

Ne procéder au réglage du câble de commande des gaz qu'après l'assemblage intégral de la machine.

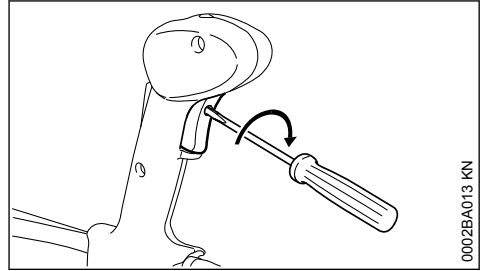

- ▶ Amener la gâchette d'accélérateur en position pleins gaz – jusqu'en butée ;
- ▶ en agissant avec doigté dans le sens de la flèche, tourner la vis située dans la gâchette d'accélérateur, jusqu'au premier point dur. Puis exécuter encore un tour supplémentaire dans le même sens.

5 Harnais

5.1 Ajustage du harnais

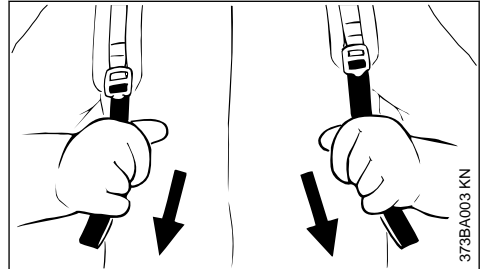

- ▶ Tirer les extrémités des sangles vers le bas – pour les tendre ;
- ▶ ajuster le harnais de telle sorte que la plaque dorsale soit bien positionnée et s'applique fermement sur le dos de l'utilisateur.

5.2 Relâchement de la tension des sangles

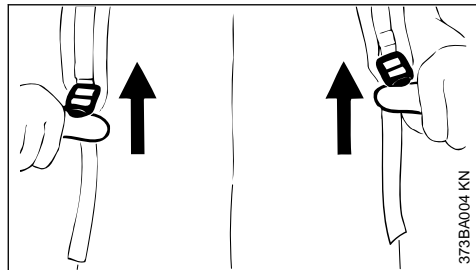

► Relever les coulisseaux de tension.

6 Carburant

Le moteur doit être alimenté avec un mélange d'essence et d'huile moteur.



Éviter un contact direct de la peau avec le carburant et l'inhalation des vapeurs de carburant.

6.1 STIHL MotoMix

STIHL recommande l'utilisation du carburant STIHL MotoMix. Ce mélange prêt à l'usage ne contient ni benzène, ni plomb. Il se distingue par un indice d'octane élevé et présente l'avantage de toujours garantir le rapport de mélange qui convient.

Le carburant STIHL MotoMix est mélangé avec de l'huile STIHL HP Ultra pour moteurs deux-temps, pour garantir la plus grande longévité du moteur.

Le MotoMix n'est pas disponible sur tous les marchés.

6.2 Composition du mélange

AVIS

Des essences et huiles qui ne conviennent pas ou un rapport de mélange non conforme aux prescriptions peuvent entraîner de graves avaries du moteur. Des essences et huiles moteur de qualité inférieure risquent de détériorer le moteur, les bagues d'étanchéité, les conduites et le réservoir à carburant.

6.2.1 Essence

Utiliser seulement de **l'essence de marque** – sans plomb ou avec plomb – dont l'indice d'octane atteint au moins 90 RON.

Une essence à teneur en alcool supérieure à 10% peut causer des perturbations du fonctionnement des moteurs équipés d'un carburateur à réglage manuel et c'est pourquoi il convient de ne pas l'employer sur ces moteurs.

Les moteurs équipés de la M-Tronic développent leur pleine puissance également avec une essence dont la teneur en alcool atteint jusqu'à 27% (E27).

6.2.2 Huile moteur

Si l'on compose soi-même le mélange de carburant, il est seulement permis d'utiliser de l'huile STIHL pour moteur deux-temps ou une autre huile moteur hautes performances des classes JASO FB, JASO FC, JASO FD, ISO-L-EGB, ISO-L-EGC ou ISO-L-EGD.

STIHL prescrit l'utilisation de l'huile HP ultra ou d'une huile moteur hautes performances de même qualité afin de garantir le respect des normes antipollution sur toute la durée de vie de la machine.

6.2.3 Rapport du mélange

Avec de l'huile STIHL pour moteur deux-temps 1:50 ; 1:50 = 1 part d'huile + 50 parts d'essence

6.2.4 Exemples

Quantité d'essence Litres	Huile deux-temps STIHL 1:50	
	Litres	(ml)
1	0,02	(20)
5	0,10	(100)
10	0,20	(200)
15	0,30	(300)
20	0,40	(400)
25	0,50	(500)

- ▶ Verser dans un bidon homologué pour carburant d'abord l'huile moteur, puis l'essence – et mélanger soigneusement.

6.3 Stockage du mélange

Stocker le mélange exclusivement dans des bidons homologués pour le carburant, à un endroit sec, frais et sûr, à l'abri de la lumière et des rayons du soleil.

Le mélange vieillit – ne préparer le mélange que pour quelques semaines à l'avance. Ne pas stocker le mélange pendant plus de 30 jours. Sous l'effet de la lumière, des rayons du soleil ou de températures trop basses ou trop fortes, le mélange peut plus rapidement se dégrader et devenir inutilisable.

Le carburant STIHL MotoMix peut toutefois être stocké, sans inconvénient, durant une période maximale de 5 ans.

- ▶ Avant de faire le plein, secouer vigoureusement le bidon de mélange.



Une pression peut s'établir dans le bidon – ouvrir le bouchon avec précaution.

- ▶ Nettoyer régulièrement et soigneusement le réservoir à carburant et les bidons.

Pour l'élimination des restes de carburant et du liquide employé pour le nettoyage, procéder conformément à la législation et de façon écologique !

7 Ravitaillement en carburant



7.1 Préparatifs

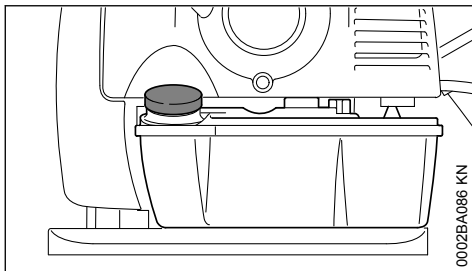

- ▶ Avant de faire le plein, nettoyer le bouchon du réservoir et son voisinage, afin qu'aucune impureté ne risque de pénétrer dans le réservoir ;

- ▶ positionner la machine de telle sorte que le bouchon du réservoir soit orienté vers le haut.

7.2 Ouverture du bouchon de réservoir à carburant à visser

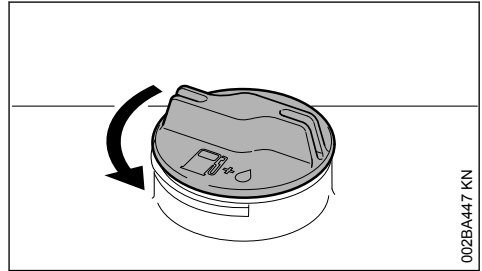

- ▶ Tourner le bouchon dans le sens inverse des aiguilles d'une montre jusqu'à ce qu'il puisse être enlevé de l'orifice du réservoir ;
- ▶ enlever le bouchon du réservoir.

7.3 Ravitaillement en carburant

En faisant le plein, ne pas renverser du carburant et ne pas remplir le réservoir jusqu'au bord. STIHL recommande d'utiliser le système de remplissage STIHL (accessoire optionnel).

7.4 Fermeture du bouchon de réservoir à carburant à visser

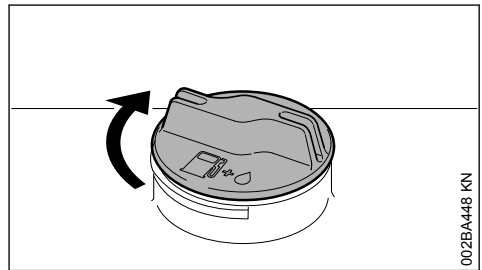

- ▶ Présenter le bouchon sur l'orifice ;
- ▶ tourner le bouchon dans le sens des aiguilles d'une montre, jusqu'en butée, puis le serrer le plus fermement possible, à la main.

8 Avant la mise en route – pour information

AVIS

Avant le lancement, le moteur étant arrêté, contrôler et nettoyer si nécessaire la grille d'aspiration d'air du système de soufflage, entre la plaque dorsale et le bloc-moteur.

8.1 Vue d'ensemble de la poignée de commande

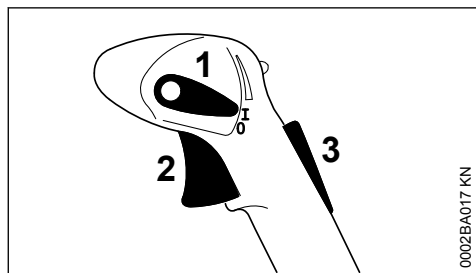

- 1 Levier de réglage
- 2 Gâchette d'accélérateur
- 3 Blocage de gâchette d'accélérateur ¹⁾

8.2 Fonctions du levier de réglage

Position de marche normale I

Le moteur tourne ou est prêt au démarrage. La gâchette d'accélérateur (2) peut être actionnée en continu.

Position arrêt moteur 0

L'allumage est coupé, le moteur s'arrête. Le levier de réglage (1) ne s'encliquette pas dans cette position, mais il revient en position de marche normale, sous l'effet de son ressort. Le contact d'allumage est automatiquement remis.

Position de limitation de course ¹⁾

La course de la gâchette d'accélérateur peut être limitée dans deux positions :

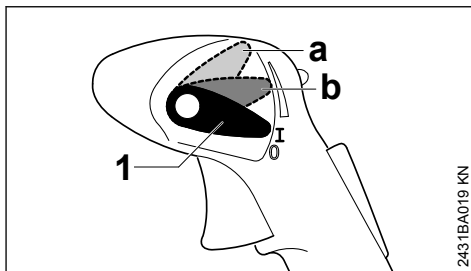

- a 1/3 de la course d'accélérateur
- b 2/3 de la course d'accélérateur

Pour supprimer la limitation :

- ▶ ramener le levier de réglage (1) en position de marche normale I.

Calage de la commande d'accélérateur ¹⁾

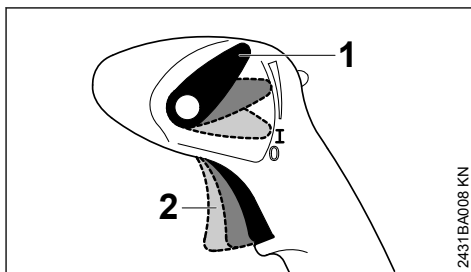

La gâchette d'accélérateur (2) peut être immobilisée dans n'importe quelle position souhaitée.

Pour supprimer le calage :

- ▶ ramener le levier de réglage (1) en position de marche normale I.

¹⁾ seulement pour certains pays

9 Mise en route / arrêt du moteur

9.1 Avant la mise en route

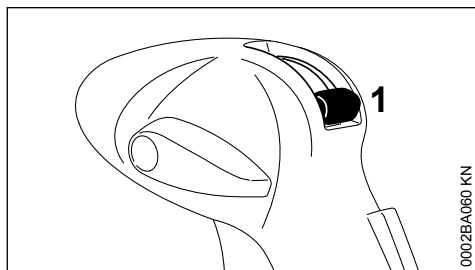

- ▶ Fermer la vanne d'admission de bouillie avec le levier (1) ;

9.1.1 En plus sur les modèles SR 450 :

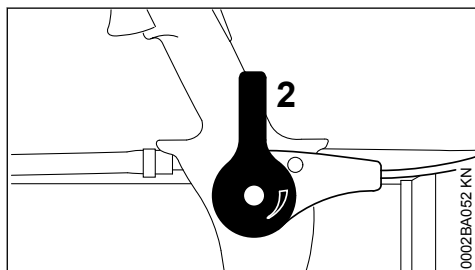

- ▶ fermer le tiroir de dosage avec le levier de dosage (2) pour poudre et granulés.

9.2 Mise en route du moteur

- ▶ Respecter les prescriptions de sécurité ;

AVIS

Ne mettre la machine en marche que sur un sol propre et sans poussière, de telle sorte qu'elle n'aspire pas de poussière.

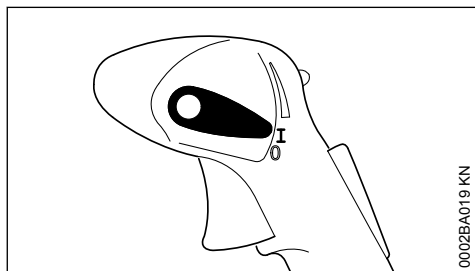

- ▶ le levier de réglage doit se trouver dans la position I ;

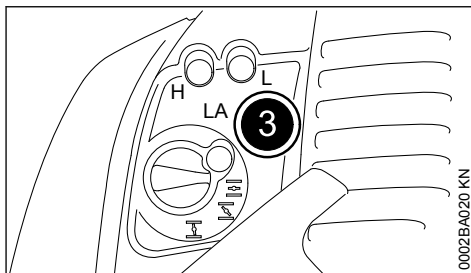

- ▶ enfoncer au moins 8 fois le soufflet (3) de la pompe d'amorçage manuelle – même si le soufflet est rempli de carburant ;

9.2.1 Moteur froid (démarrage à froid)

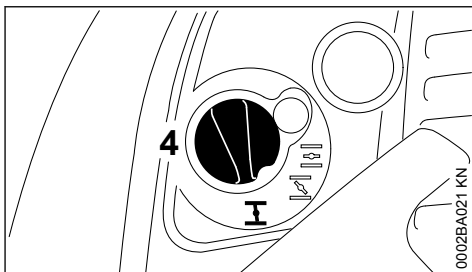

- ▶ enfoncer le bouton (4) du volet de starter et le tourner dans la position I ;

9.2.2 Moteur chaud (démarrage à chaud)

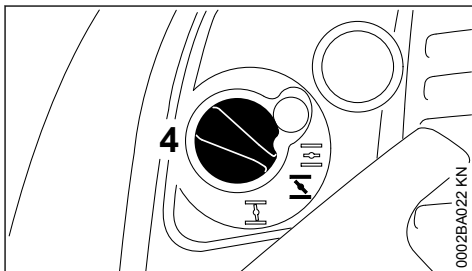

- ▶ enfoncer le bouton (4) du volet de starter et le tourner dans la position II ;

Ce réglage est également valable si le moteur a déjà tourné mais est encore froid.

9.2.3 Lancement du moteur



0002BA087 KN

- ▶ poser la machine sur le sol, dans une position sûre – en veillant à ce que personne ne se trouve dans la zone de sortie de la buse ;
- ▶ se tenir dans une position bien stable : tenir le carter de la machine de la main gauche, et le caler avec un pied pour qu'il ne risque pas de glisser ;
- ▶ de la main droite, tirer lentement la poignée du lanceur jusqu'au premier point dur perceptible puis tirer vigoureusement d'un coup sec – ne pas sortir le câble sur toute sa longueur – **il risquerait de casser !**
- ▶ ne pas lâcher la poignée du lanceur, mais la guider à la main dans le sens opposé à la traction, de telle sorte que le câble de lancement s'enroule correctement ;
- ▶ lancer le moteur jusqu'à ce qu'il démarre ;

9.3 Dès que le moteur tourne

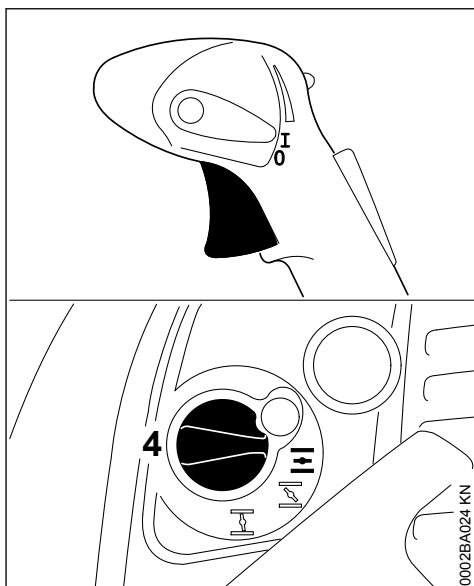

0002BA024 KN

- ▶ actionner la gâchette d'accélérateur – le bouton du volet de starter (4) passe automatiquement en position de marche normale **I** ;

9.3.1 À une température très basse

- ▶ accélérer légèrement – faire chauffer le moteur pendant quelques instants.

9.4 Arrêt du moteur

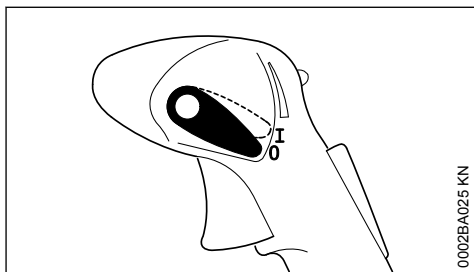

0002BA025 KN

- ▶ Actionner le levier de réglage en direction de **0** – le moteur s'arrête – après l'actionnement, le levier de réglage revient dans sa position initiale.

9.5 Indications complémentaires concernant la mise en route du moteur

Si le moteur cale en position de démarrage à froid **I** ou à l'accélération

- ▶ Tourner le bouton du volet de starter en position **S** – relancer le moteur jusqu'à ce qu'il démarre.

Si le moteur ne démarre pas dans la position de démarrage à chaud **S**

- ▶ Tourner le bouton du volet de starter en position **I** – relancer le moteur jusqu'à ce qu'il démarre.

Si le moteur ne démarre pas

- ▶ Contrôler si tous les éléments de commande sont réglés correctement ;
- ▶ contrôler s'il y a du carburant dans le réservoir, refaire le plein si nécessaire ;
- ▶ contrôler si le contact du câble d'allumage est fermement emboîté sur la bougie ;
- ▶ répéter la procédure de mise en route du moteur.

Si le moteur est tombé en panne sèche

- ▶ Après avoir fait le plein, enfoncer au moins 8 fois le soufflet de la pompe d'amorçage – même si le soufflet est rempli de carburant ;
- ▶ placer le bouton du volet de starter dans la position requise en fonction de la température du moteur ;
- ▶ redémarrer le moteur.

10 Instructions de service

10.1 Au cours du travail

Après une assez longue phase de fonctionnement à pleine charge, laisser le moteur tourner au ralenti pendant quelques instants – le plus gros de la chaleur est alors dissipé par le flux d'air de refroidissement, ce qui évite une accumulation de chaleur qui soumettrait les pièces rapportées sur le bloc-moteur (allumage, carburateur) à des sollicitations thermiques extrêmes.

10.2 Après le travail

Pour une courte période d'immobilisation : laisser le moteur refroidir. Veiller à ce que le réservoir à carburant soit complètement rempli et, jusqu'à la prochaine utilisation, ranger la machine à un endroit sec, à l'écart de toute source d'inflammation. Pour une assez longue période d'immobilisation – voir « Rangement » !

11 Calcul de la quantité de bouillie nécessaire

11.1 Calcul de la surface (m²)

Dans le cas de cultures basses, on obtient la surface en multipliant la longueur par la largeur du champ.

En cas de plantes assez hautes, on calcule approximativement la surface en multipliant la longueur des raies par la hauteur moyenne de la partie feuillue des plantes. Ce résultat doit être ensuite multiplié par le nombre de raies. Si la raie doit être traitée des deux côtés, le total doit être encore multiplié par 2.

On obtient la surface en hectares en divisant le nombre de mètres carrés de la surface par 10 000.

Exemple :

On désire traiter avec un produit phytosanitaire un champ d'une longueur de 120 m et d'une largeur de 30 m.

Surface :

$$120 \text{ m} \times 30 \text{ m} = 3\,600 \text{ m}^2$$

$$3\,600 / 10\,000 = 0,36 \text{ ha}$$

11.2 Calcul de la quantité de produit phytosanitaire nécessaire

Relever dans la Notice d'emploi du produit phytosanitaire à utiliser :

- la quantité de produit phytosanitaire requise pour 1 hectare (ha) ;
- la concentration du produit phytosanitaire (taux du mélange) dans la bouillie.

Multiplier la quantité de produit phytosanitaire nécessaire pour 1 ha par la surface en ha calculée. Le résultat donne la quantité de produit phytosanitaire nécessaire pour la surface à traiter.

Exemple :

Suivant la Notice d'emploi, une quantité de produit phytosanitaire de 0,4 litre (l) est nécessaire à l'hectare, avec une concentration de 0,1 % dans la bouillie à appliquer.

Quantité de produit phytosanitaire :

$$0,4 \text{ (l/ha)} \times 0,36 \text{ (ha)} = 0,144 \text{ l}$$

11.3 Calcul de la quantité de bouillie nécessaire

On calcule la quantité de bouillie nécessaire comme suit :

T_W	$\times 100 = T_B$
K	

T_W = Quantité de produit phytosanitaire en l

K = Concentration en %

T_B = Quantité de bouillie nécessaire en l

Exemple :

On a calculé une quantité de produit phytosanitaire de 0,144 l. Conformément à la Notice d'emploi, la concentration est fixée à 0,1 %.

Quantité de bouillie :

0,144 l	$\times 100 = 144$ l
0,1 %	

11.4 Calcul de la vitesse de progression

Avant d'entreprendre le travail, faire le plein du réservoir à carburant, prendre la machine sur le dos et faire un essai avec un réservoir à bouillie rempli d'eau. Déplacer la lance (en va-et-vient), comme il faudra le faire ensuite à l'utilisation pratique. Mesurer la distance parcourue en 1 minute.

Au cours de cet essai, vérifier simultanément la largeur de travail choisie. Pour les cultures maraîchères basses, la largeur conseillée est de 4-5 m. Planter des jalons pour délimiter la largeur de travail.

En divisant la distance en mètres par le temps en minutes, on obtient la vitesse de progression en mètres par minute (m/min).

Exemple :

D'après la mesure, la distance parcourue en 1 minute est de 10 m.

Vitesse de progression :

10 m	$= 10$ m/min
1 min	

11.5 Réglage du dosage

La valeur à choisir pour le réglage du dispositif de dosage se calcule comme suit :

$V_a(l) \times v_b(m/min) \times b(m)$	$= V_c(l/min)$
--	----------------

$A (m^2)$	
-----------	--

V_a = Quantité de bouillie

v_b = Vitesse de progression

V_c = Débit

b = Largeur de travail

A = Surface

Exemple :

Avec les valeurs déterminées lors des calculs précédents, et avec une largeur de travail de 4 m, on obtient pour le dispositif de dosage le réglage suivant :

$144 \text{ l} \times 10 \text{ (m/min)} \times 4 \text{ m}$	$= 1,6 \text{ l/min}$
3 600 m^2	

La surface en hectares (ha) doit être convertie en m^2 ($ha \times 10 \text{ 000} = m^2$).

Pour régler le débit déterminé – voir « Dispositif de dosage ».

12 Dispositif de dosage

12.1 Levier de vanne

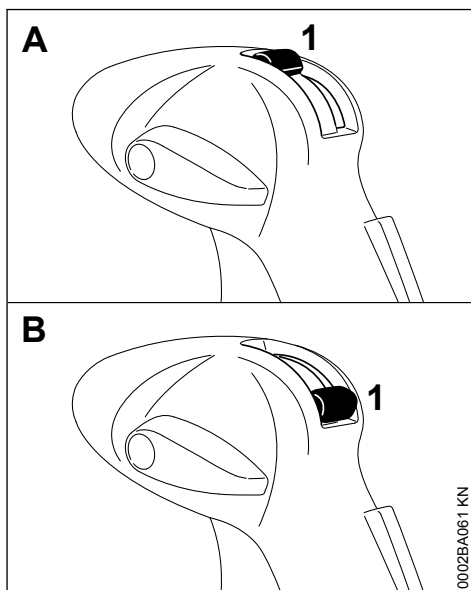

Le levier de la vanne (1) ouvre ou ferme l'admission de bouillie.

- Position A (levier de la vanne à la verticale, en haut) – passage ouvert

- Position B (levier de la vanne à l'horizontale, en bas) – passage fermé

12.2 Robinets de dosage

L'ensemble livré comprend différents robinets de dosage qui permettent de régler différents débits.

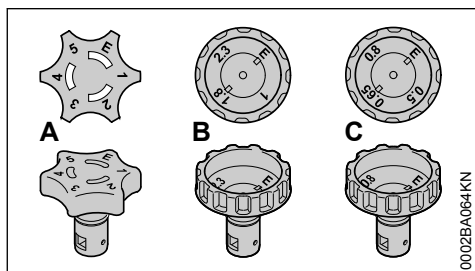

- Robinet de dosage « standard » (A) avec positions de dosage de 1 à 6
- Robinet de dosage « pompe de brassage et de dosage » ¹⁾ (B) avec positions de dosage de 1 à 2.3
- Robinet de dosage ULV ¹⁾ (C) avec positions de dosage de 0.5 à 0.8

12.3 Remplacement du robinet de dosage

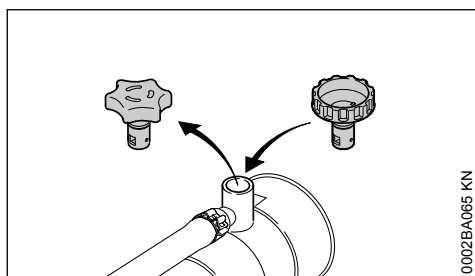

- Démonter le robinet de dosage installé, en tirant vers le haut pour le sortir de son support.
- Introduire le robinet de dosage neuf dans le support et l'enfoncer jusqu'en butée.

12.4 Montage du tamis ²⁾

En cas d'utilisation du robinet de dosage ULV, il faut monter en plus le tamis joint à la livraison.

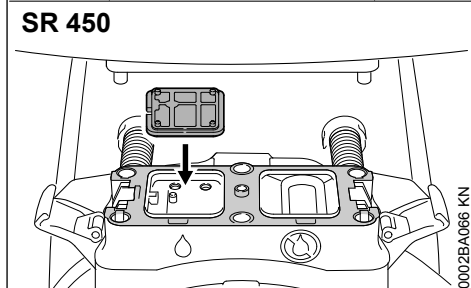
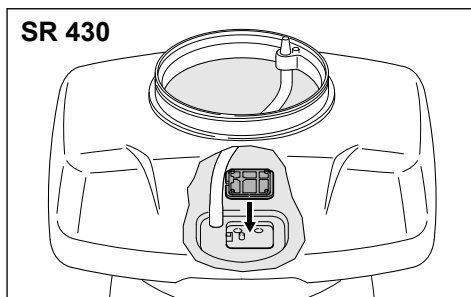

- Introduire le tamis dans le support jusqu'à ce qu'il s'encliquette.

Démontage

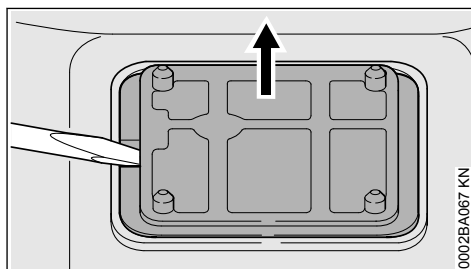

- Extraire le tamis du support en faisant levier – comme montré sur l'illustration.

¹⁾ Compris dans le jeu de pièces fourni à la livraison ou livrable en tant qu'accessoire optionnel, suivant le pays

²⁾ Compris dans le jeu de pièces livré avec le robinet de dosage ULV

12.5 Robinet de dosage

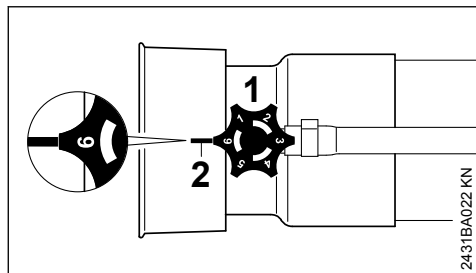

- ▶ Tourner le robinet de dosage (1) – le débit est réglable en continu.

Position 1 = débit minimal

Position 6 = débit maximal

Faire alors coïncider les chiffres marqués sur le robinet de dosage avec le bec (2) moulé sous le robinet de dosage.

La position « E » du robinet de dosage ULV permet le vidage du réservoir à bouillie. Ne pas placer le levier dans cette position pour l'épandage de la bouillie – voir « Après le travail ».

12.6 Débit

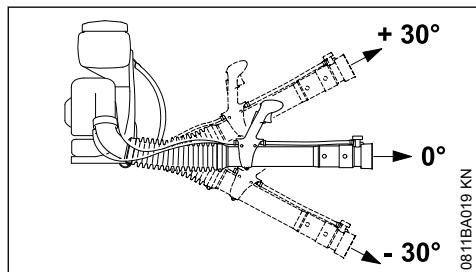

12.6.1 Débit (l/min) sans pompe de brassage et de dosage, avec robinet de dosage « standard »

Position du robinet de dosage	Angle de la lance		
	- 30°	0°	+ 30°
1	0,12	0,11	0,07
2	0,16	0,14	0,11
3	1,70	1,50	1,25
4	2,48	2,34	1,90
5	3,20	2,66	2,34
6	3,73	3,28	2,83

12.6.2 Débit (l/min) sans pompe de brassage et de dosage, avec microbuse ULV

Position du robinet de dosage	Angle de la lance		
	- 30°	0°	+ 30°
0.5	0,05	0,04	0,04
0.65	0,08	0,08	0,07
0.8	0,13	0,12	0,10

12.7 Débit (l/min) avec pompe de brassage et de dosage (accessoire optionnel) et robinet de dosage « pompe de brassage et de dosage »

Angle de la lance de -30° à +30°

Position du robinet de dosage	Débit l/min
1.0	1,12
1.8	2,30
2.3	3,86

12.8 Débit (l/min) avec pompe de brassage et de dosage (accessoire optionnel) et robinet de dosage ULV

Position du robinet de dosage	Débit l/min
0.5	0,32
0.65	0,54
0.8	0,66

12.9 Contrôle du débit

- ▶ Poser la machine sur le sol.
- ▶ Remplir le réservoir à bouillie avec de l'eau jusqu'à la marque de 10 litres.

Machines sans pompe de brassage et de dosage

- ▶ Régler le robinet de dosage « standard » dans la position de dosage 6.
- ▶ Mettre la machine en marche.
- ▶ En tenant la lance de l'atomiseur à l'horizontale, à pleins gaz, pulvériser l'eau jusqu'à ce que le niveau du réservoir descende à la marque de 5 litres, en notant le temps nécessaire à cet effet.

Le temps nécessaire pour débiter 5 litres de liquide devrait se situer entre 110 et 150 secondes.

En cas de divergences

- ▶ Contrôler si le réservoir à bouillie, le système de tuyaux et le robinet de dosage ne sont pas encrassés, et les nettoyer le cas échéant.
- ▶ Contrôler l'orifice d'aspiration d'air de soufflage et le nettoyer si nécessaire.
- ▶ Contrôler le réglage du moteur et le corriger si nécessaire.

Si ces opérations n'apportent pas d'amélioration – consulter un revendeur spécialisé.

13 Utilisation en mode poudre et granulés

Uniquement sur le modèle SR 450.

13.1 Levier de dosage

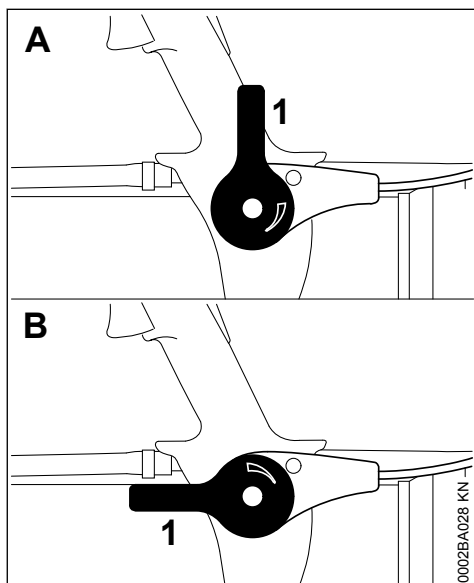

Le levier de dosage (1) permet de régler le débit en continu.

- ▶ Position A (levier de dosage à la verticale vers le haut) – passage fermé
- ▶ Position B (levier de dosage parallèle au tube de soufflage) – passage ouvert

13.2 Débits

Le débit dépend de la densité et de la grosseur de grain du produit à répandre.

Granulés	0 - 9 kg/min
Poudre	0 - 3 kg/min

13.3 Transformation du mode atomiseur en mode poudre et granulés

- ▶ Vider complètement et nettoyer le réservoir à bouillie – voir « Après le travail ».

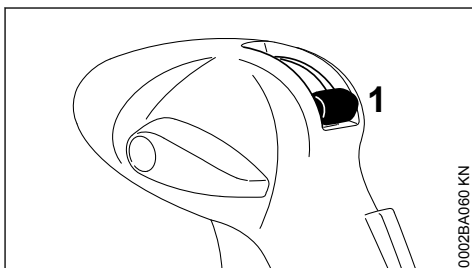

- ▶ Fermer la vanne d'admission de bouillie avec le levier (1).

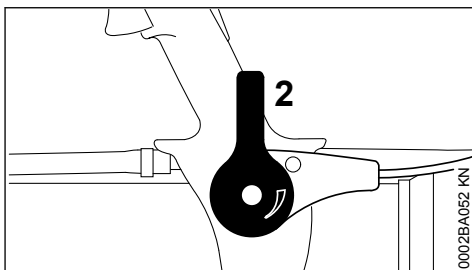

- ▶ Fermer le tiroir de dosage avec le levier de dosage (2) pour poudre et granulés.

Réservoir à bouillie

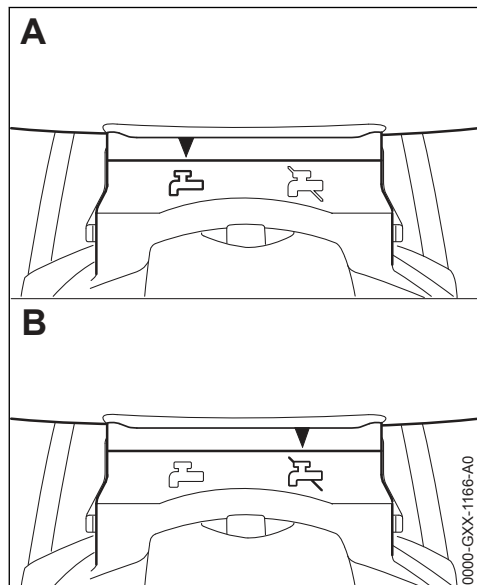

Le mode de fonctionnement réglé est indiqué par les symboles appliqués sur le boîtier du dispositif de dosage.

- ▶ Position A – mode atomiseur
- ▶ Position B – mode poudre et granulés

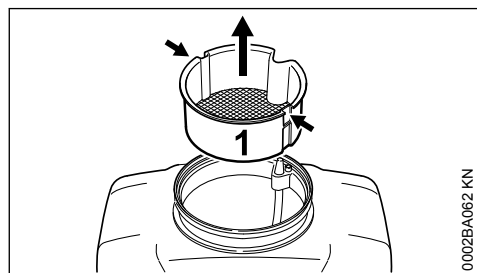

- ▶ Glisser un outil approprié (par ex. un tournevis) dans les deux évidements (flèches) pour dégager le tamis (1).
- ▶ Extraire le tamis (1) du réservoir à bouillie en le tirant vers le haut.

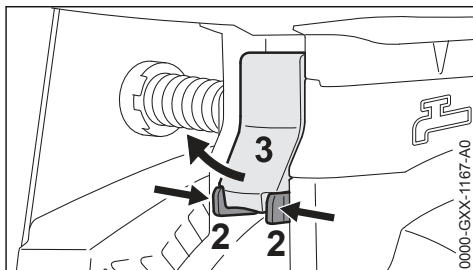

- ▶ Pincer les pattes (2) et tirer le levier (3) vers l'extérieur.

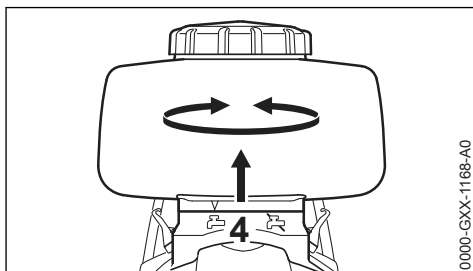

- ▶ Enlever le réservoir à bouillie du boîtier du dispositif de dosage (4) et le tourner dans la position B (mode poudre et granulés).

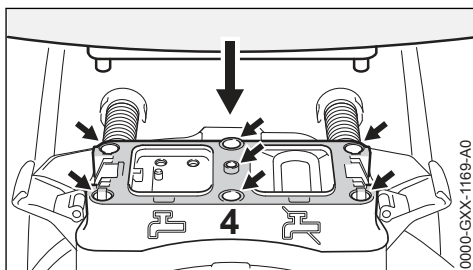

- ▶ Nettoyer intégralement les broches en matière plastique et le plan de joint du réservoir à bouillie – aucune trace de saleté ne doit subsister.
- ▶ Nettoyer intégralement les trous et le plan de joint du dispositif de dosage (4) – aucune trace de saleté ne doit subsister.
- ▶ Monter le réservoir à bouillie sur le boîtier du dispositif de dosage (4), de telle sorte qu'il affleure.

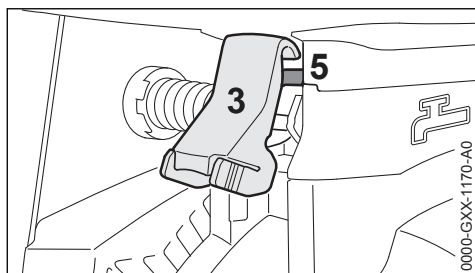

- ▶ Accrocher le levier (3) sur la nervure (5) du réservoir à bouillie.

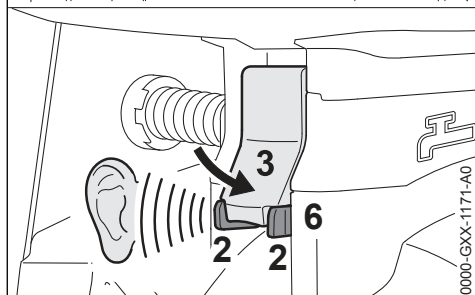
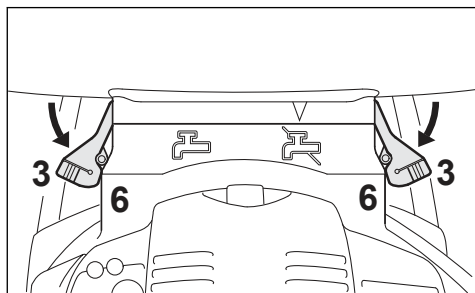

- ▶ Pousser le levier (3) vers le bas jusqu'à ce que les pattes (2) s'encliquettent sur les prises (6) du boîtier avec un déclic audible.
- ▶ Contrôler la bonne fixation du réservoir à bouillie.

Tube de soufflage

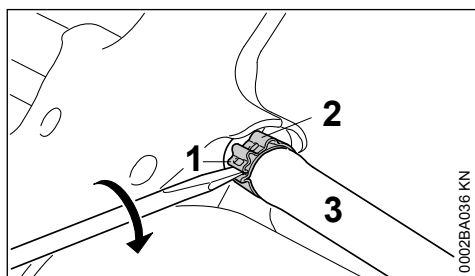

- ▶ Glisser un tournevis dans la patte (1) du collier (2), sur la poignée de commande.
- ▶ Tourner le tournevis dans le sens des aiguilles d'une montre – le collier (2) est déverrouillé.
- ▶ Extraire le tuyau (3) du raccord.

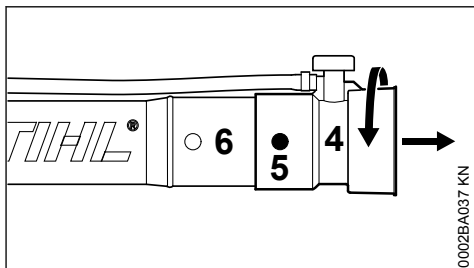

- ▶ Tourner la buse (4) jusqu'à ce que les tétons (5) soient masqués.
- ▶ Extraire la buse (4) du tube de soufflage (6).

13.4 Transformation pour repasser en mode atomiseur

Pour la transformation, procéder en mode inverse.

Montage du tuyau flexible

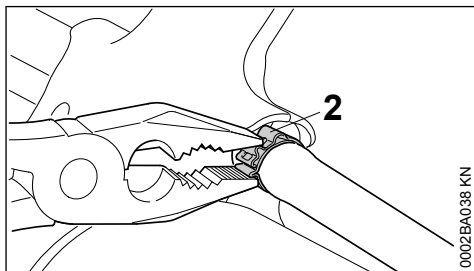

- ▶ Glisser le tuyau flexible avec le collier (2) sur l'embout de la poignée de commande.
- ▶ Comprimer le collier (2) avec une pince, jusqu'à ce que la réglette de fixation soit verrouillée au point d'encliquetage.

14 Remplissage du réservoir à bouillie

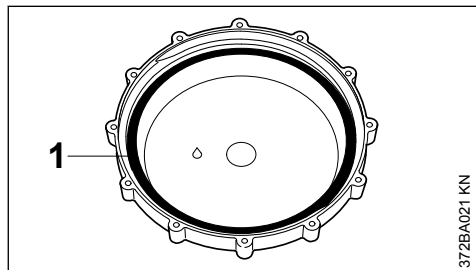

372BA021 KN

- ▶ Le joint (1) du bouchon doit toujours être graissé, propre et dans un état impeccable ;
- ▶ placer la machine sur une surface plane, de telle sorte qu'elle ne risque pas de se renverser.

14.1 Utilisation en mode atomiseur

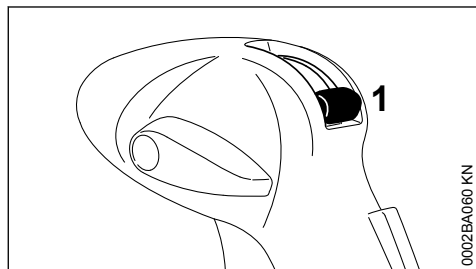

0002BA060 KN

- ▶ Fermer la vanne d'admission de bouillie avec le levier (1) ;

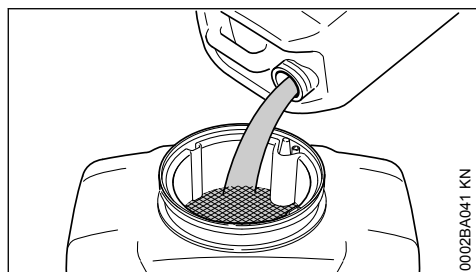

0002BA041 KN

- ▶ remplir le réservoir avec de la bouillie bien mélangée, à travers le tamis ;

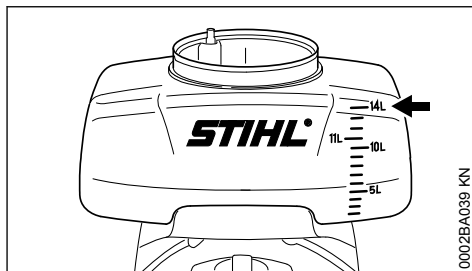

0002BA039 KN

Ne pas dépasser la charge maximale de 14 litres (flèche).

- ▶ monter le bouchon et le serrer fermement.

14.2 Utilisation en mode poudre et granulés – seulement SR 450

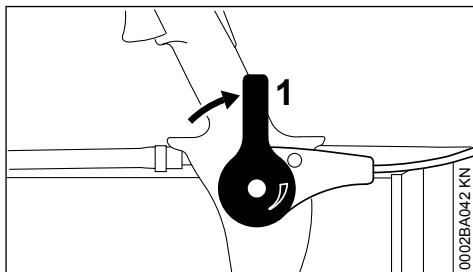

0002BA042 KN

- ▶ Fermer le tiroir de dosage avec le levier de dosage (1) ;
- ▶ remplir le réservoir à bouillie avec de la poudre ou des granulés – ne pas dépasser la charge maximale de 14 kg – au besoin, utiliser un entonnoir adéquat ;
- ▶ monter le bouchon et le serrer fermement.

15 Utilisation

15.1 Utilisation en mode atomiseur

En travaillant en mode atomiseur, avec le SR 450, il faut laisser le levier du tiroir de dosage en position fermée – voir « Utilisation en mode poudre et granulés ».

- ▶ Régler le débit avec le robinet de dosage – voir « Dispositif de dosage ».
- ▶ Ouvrir la vanne d'admission de bouillie avec le levier – voir « Dispositif de dosage ».

15.2 Grilles de déviation

Le montage de différentes grilles de déviation permet de faire varier la forme et l'orientation du jet de diffusion.

Sans grille de déviation

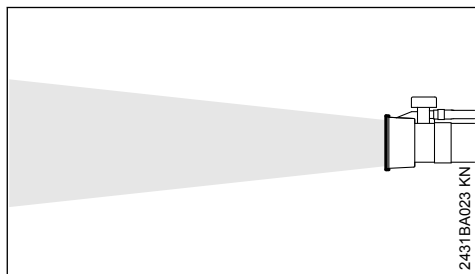

Jet pour diffusion à grandes distances – portée maximale.

- Pour le traitement de surfaces ou de plantes hautes
- Pour pénétrer au maximum à travers le rideau de feuilles.

Grille à jet large

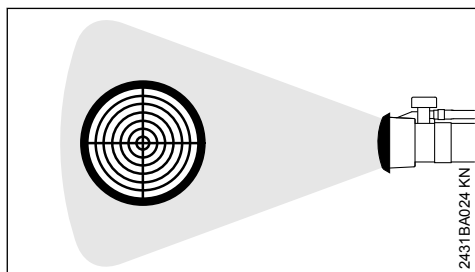

Le jet est élargi et sa force est réduite.

- Pour le traitement à courtes distances des plantes (< 1,5 m)
- Afin de réduire le risque d'endommagement des plantes, surtout au cours des phases de croissance où les plantes sont particulièrement fragiles

Grille de déviation à 45°

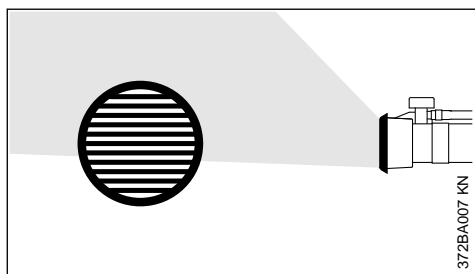

Le jet peut être dévié sous un angle de 45° dans n'importe quelle direction souhaitée.

- Pour traiter la face inférieure des feuilles
- Pour accroître le débit du jet dirigé vers le haut
- Pour le traitement ciblé des plantes à proximité du sol Pour réduire la dispersion du brouillard de produit phytosanitaire par le vent, à la pulvérisation vers le bas

Grille de déviation double

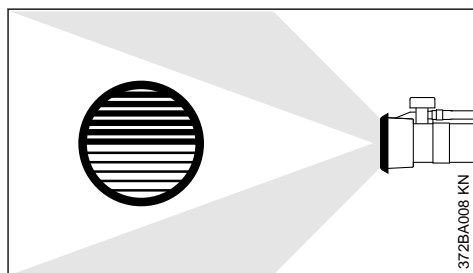

Le jet est divisé et dévié de deux côtés.

- Pour permettre le traitement de deux raies de plantes en une seule passe

16 Après le travail

16.1 Vidage du réservoir à bouillie

- ▶ Fermer la vanne d'admission de bouillie avec le levier.
- ▶ Arrêter le moteur – voir « Mise en route / arrêt du moteur ».

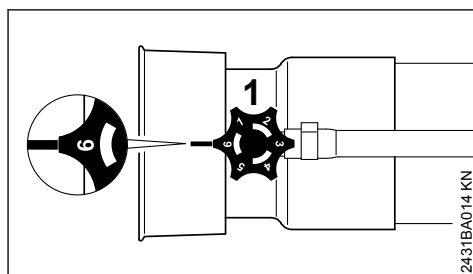

- ▶ Tourner le robinet de dosage (1) dans la position « 6 » ou « E » et faire couler les restes de bouillie dans un récipient adéquat.

16.2 Nettoyage du réservoir à bouillie

- ▶ Rincer le réservoir à bouillie et le système de tuyaux à l'eau pure et les nettoyer.
- ▶ Éliminer les restes de produit phytosanitaire et le liquide de rinçage conformément à la législation et aux prescriptions pour la protection de l'environnement – suivre les indications du fabricant du produit phytosanitaire.

- ▶ Laisser sécher la machine avec le bouchon ouvert.

Si le tamis est encrassé :

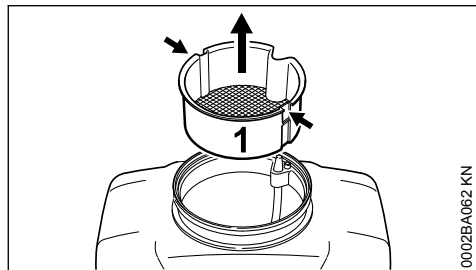

- ▶ Glisser un outil approprié (par ex. un tournevis) dans les deux évidements (flèches) pour dégager le tamis (1).
- ▶ Extraire le tamis (1) du réservoir à bouillie en le tirant vers le haut.

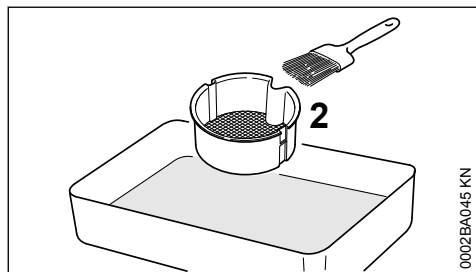

- ▶ Nettoyer le tamis (2) à l'eau claire, en utilisant par ex. un pinceau.

16.3 Après l'utilisation en mode poudre et granulés – seulement SR 450

- ▶ Vider complètement le réservoir à bouillie au cours du travail.
- ▶ Fermer le tiroir de dosage avec le levier.
- ▶ Arrêter le moteur – voir « Mise en route / arrêt du moteur ».
- ▶ Rincer le réservoir à bouillie à l'eau claire et le nettoyer.
- ▶ Éliminer le liquide de rinçage conformément à la législation et aux prescriptions pour la protection de l'environnement – suivre les indications du fabricant du produit phytosanitaire.
- ▶ Laisser sécher la machine avec le bouchon ouvert.

17 Rangement

- ▶ Ranger la machine à un endroit sec et sûr, à l'abri du gel. La ranger de telle sorte qu'elle ne

puisse pas être utilisée sans autorisation (par ex. par des enfants).

17.1 Pour un arrêt de travail d'env. 30 jours ou plus

- ▶ Vider et nettoyer le réservoir à carburant à un endroit bien aéré.
- ▶ Éliminer le carburant conformément à la législation et aux prescriptions pour la protection de l'environnement.
- ▶ Si la machine possède une pompe d'amorçage manuelle : appuyer au moins 5 fois sur le soufflet de la pompe d'amorçage manuelle.
- ▶ Mettre le moteur en route et laisser le moteur tourner au ralenti jusqu'à ce qu'il s'arrête.
- ▶ Nettoyer soigneusement la machine, en particulier les ailettes de refroidissement du cylindre et le filtre à air.
- ▶ Le réservoir à bouillie ne doit pas être longuement exposé aux rayons du soleil – sous l'effet des rayons ultraviolets, la matière du réservoir risque de se fragiliser – risque de manque d'étanchéité ou de cassure !

18 Remplacement du filtre à air

Si les filtres à air sont encrassés, la puissance du moteur baisse, la consommation de carburant augmente et la mise en route du moteur devient plus difficile.

18.1 Si la puissance du moteur baisse sensiblement

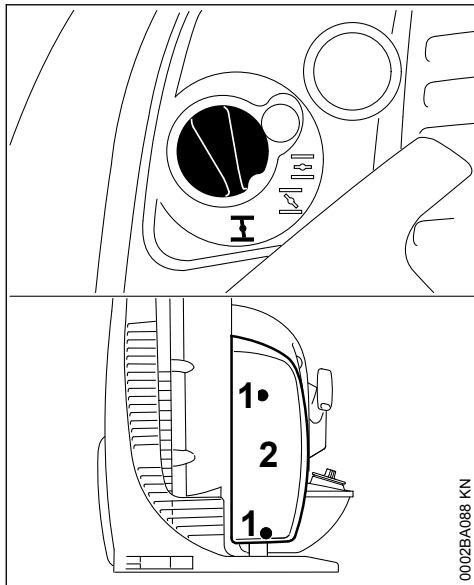

- ▶ Tourner le bouton du volet de starter dans la position **I** ;
- ▶ desserrer les vis (1) ;
- ▶ enlever le couvercle de filtre (2) ;

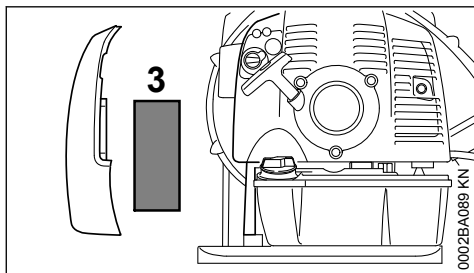

- ▶ enlever le filtre (3) ;
- ▶ remplacer le filtre s'il est encrassé ou endommagé ;
- ▶ mettre le filtre neuf dans le boîtier de filtre ;
- ▶ monter le couvercle de filtre ;
- ▶ visser et serrer les vis.

19 Réglage du carburateur

19.1 Informations de base

Départ usine, le carburateur est livré avec le réglage standard.

Le carburateur est ajusté de telle sorte que dans toutes les conditions de fonctionnement le

moteur soit alimenté avec un mélange carburé de composition optimale.

19.2 Préparatifs

- ▶ Arrêter le moteur.
- ▶ Contrôler le filtre à air – le nettoyer ou le remplacer si nécessaire.
- ▶ Contrôler le réglage du câble de commande des gaz, le rectifier si nécessaire – voir « Réglage du câble de commande des gaz ».

19.3 Réglage standard

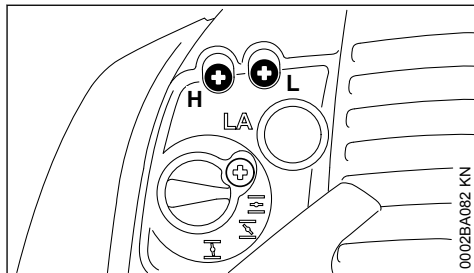

- ▶ Tourner la vis de réglage de richesse à haut régime (H) dans le sens inverse des aiguilles d'une montre, jusqu'en butée – au maximum de 3/4 tour.
- ▶ Tourner la vis de réglage de richesse au ralenti (L) à fond dans le sens des aiguilles d'une montre – puis la tourner de 3/4 de tour dans le sens inverse des aiguilles d'une montre.

19.4 Réglage du ralenti

- ▶ Procéder au réglage standard.
- ▶ Mettre le moteur en route et le faire chauffer.

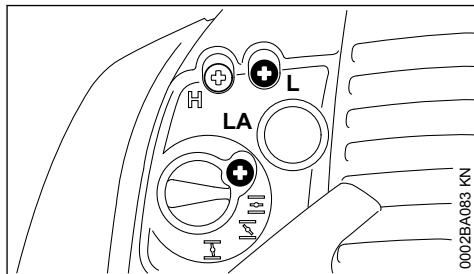

19.4.1 Si le moteur cale au ralenti

- ▶ Tourner lentement la vis de butée de réglage de régime de ralenti (LA) dans le sens des aiguilles d'une montre jusqu'à ce que le moteur tourne rond.

19.4.2 Si le régime de ralenti n'est pas régulier, si le moteur cale malgré une correction avec la vis LA, si l'accélération n'est pas satisfaisante

Le réglage du ralenti est trop pauvre.

- ▶ Tourner la vis de réglage de richesse au ralenti (L) dans le sens inverse des aiguilles d'une montre, jusqu'à ce que le moteur tourne rond et accélère bien – au maximum jusqu'en butée.

19.4.3 Si le régime de ralenti est irrégulier

Le réglage du ralenti est trop riche.

- ▶ Tourner la vis de réglage de richesse au ralenti (L) dans le sens des aiguilles d'une montre, jusqu'à ce que le moteur tourne rond et accélère encore bien – au maximum jusqu'en butée.

Après chaque correction effectuée avec la vis de réglage de richesse au ralenti (L), il est généralement nécessaire de réajuster la vis de butée de réglage de régime de ralenti (LA).

19.5 Correction du réglage du carburateur pour travailler à haute altitude

Si le fonctionnement du moteur n'est pas satisfaisant, il peut s'avérer nécessaire de corriger légèrement le réglage :

- ▶ Procéder au réglage standard.
- ▶ Faire chauffer le moteur.
- ▶ Tourner légèrement la vis de réglage de richesse à haut régime (H) dans le sens des aiguilles d'une montre (appauvrissement) – au maximum jusqu'en butée.

AVIS

Après être redescendu d'une haute altitude, rétablir le réglage standard du carburateur.

Un réglage trop pauvre risque d'entraîner un manque de lubrification et une surchauffe – risque d'avarie du moteur.

20 Bougie

- ▶ En cas de manque de puissance du moteur, de difficultés de démarrage ou de perturbations au ralenti, contrôler tout d'abord la bougie ;
- ▶ après env. 100 heures de fonctionnement, remplacer la bougie – la remplacer plus tôt si les électrodes sont fortement usées – utiliser exclusivement les bougies antiparasitées

autorisées par STIHL – voir « Caractéristiques techniques ».

20.1 Démontage de la bougie

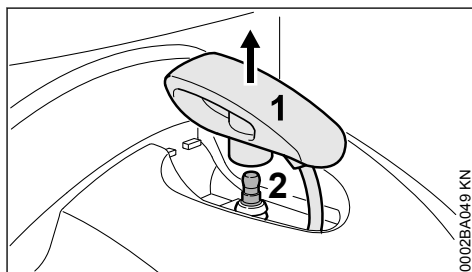

- ▶ Arracher le contact de câble d'allumage (1) de la bougie en tirant verticalement vers le haut ;
- ▶ dévisser la bougie (2).

20.2 Contrôler la bougie

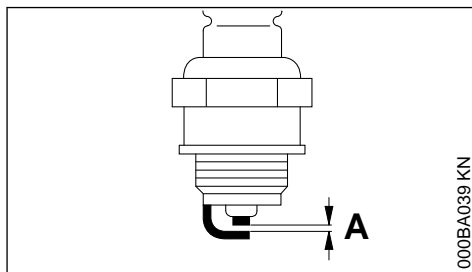

- ▶ Nettoyer la bougie si elle est encrassée ;
- ▶ contrôler l'écartement des électrodes (A) et le rectifier si nécessaire – pour la valeur correcte, voir « Caractéristiques techniques » ;
- ▶ éliminer les causes de l'encrassement de la bougie.

Causes possibles :

- trop d'huile moteur dans le carburant ;
- filtre à air encrassé ;
- conditions d'utilisation défavorables.

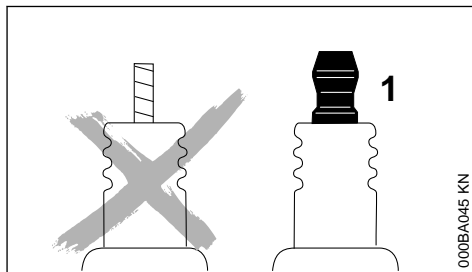



Si l'écrou de connexion (1) manque ou n'est pas fermement serré, un jaillissement d'étincelles peut se produire. Si l'on travaille dans le voisinage de matières inflammables ou présentant des risques d'explosion, cela peut déclencher un incendie ou une explosion. Cela peut causer des dégâts matériels et des personnes risquent d'être grièvement blessées.

- Utiliser des bougies antiparasitées avec écrou de connexion fixe.

20.3 Montage de la bougie

- Visser la bougie et emboîter fermement le contact de câble d'allumage sur la bougie.

22 Instructions pour la maintenance et l'entretien

Ces indications sont valables pour des conditions d'utilisation normales. Pour des conditions plus difficiles (ambiance très poussiéreuse etc.) et des journées de travail plus longues, réduire en conséquence les intervalles indiqués.		avant de commencer le travail	après le travail ou une fois par jour	après chaque ravitaillement	une fois par semaine	une fois par mois	une fois par an	en cas de panne	en cas de détérioration	au besoin
Machine complète	Contrôle visuel (état, étanchéité)	X		X						
	Nettoyage		X							
Poignée de commande	Contrôle du fonctionnement	X		X						
Filtre à air	Nettoyage							X		
	Remplacement								X	
Pompe d'amorçage manuelle (si la machine en est équipée)	Contrôle	X								
	Réparation par le revendeur spécialisé ¹⁾								X	
Carburateur	Contrôle du ralenti	X		X						
	Correction du ralenti									X
Bougie	Réglage de l'écartement des électrodes							X		
	Remplacement toutes les 100 heures de fonctionnement									
Orifice d'aspiration d'air de refroidissement	Contrôle visuel		X							
	Nettoyage									X
Vis et écrous accessibles (sauf les vis de réglage)	Resserrage									X

21 Fonctionnement du moteur

Si le moteur ne fonctionne pas parfaitement, bien que le filtre à air ait été nettoyé et que le carburateur soit réglé correctement, ce défaut peut aussi provenir du silencieux d'échappement.

Demander au revendeur spécialisé de contrôler si le silencieux n'est pas encrassé (calaminé) !

STIHL recommande de faire effectuer les opérations de maintenance et les réparations exclusivement chez le revendeur spécialisé STIHL.

Ces indications sont valables pour des conditions d'utilisation normales. Pour des conditions plus difficiles (ambiance très poussiéreuse etc.) et des journées de travail plus longues, réduire en conséquence les intervalles indiqués.		avant de commencer le travail	après le travail ou une fois par jour	après chaque ravitaillement	une fois par semaine	une fois par mois	une fois par an	en cas de panne	en cas de détérioration	au besoin
Réservoir à bouillie et flexible – SR 430	Contrôle visuel (état, étanchéité)	X								
	Nettoyage		X							
Réservoir à bouillie, dispositif de dosage et flexible – SR 450	Contrôle visuel (état, étanchéité)	X								
	Nettoyage		X							
Tamis dans le réservoir à bouillie	Nettoyage ou remplacement								X	X
Dispositif de dosage sur le tube de soufflage	Contrôle					X		X		
Éléments antivibratoires	Contrôle	X						X		X
	Remplacement par le revendeur spécialisé ¹⁾								X	
Grille de protection de la prise d'air de soufflage	Contrôle	X		X						
	Nettoyage									X
Système de dérivation de charges électrostatiques – SR 450	Contrôle	X								
	Remplacement								X	
Étiquettes de sécurité	Remplacement								X	

¹⁾STIHL recommande de s'adresser au revendeur spécialisé STIHL

23 Conseils à suivre pour réduire l'usure et éviter les avaries

Le fait de respecter les prescriptions de la présente Notice d'emploi permet d'éviter une usure excessive et l'endommagement du dispositif à moteur.

Le dispositif à moteur doit être utilisé, entretenu et rangé comme décrit dans la présente Notice d'emploi.

L'utilisateur assume l'entière responsabilité de tous les dommages occasionnés par suite du non-respect des prescriptions de sécurité et des instructions données pour l'utilisation et la maintenance. Cela s'applique tout particulièrement aux points suivants :

- modifications apportées au produit sans l'autorisation de STIHL ;
- utilisation d'outils ou d'accessoires qui ne sont pas autorisés pour ce dispositif, ne conviennent pas ou sont de mauvaise qualité ;
- utilisation pour des travaux autres que ceux prévus pour ce dispositif ;
- utilisation du dispositif dans des concours ou dans des épreuves sportives ;
- avaries découlant du fait que le dispositif a été utilisé avec des pièces défectueuses.

23.1 Opérations de maintenance

Toutes les opérations énumérées au chapitre « Instructions pour la maintenance et l'entretien » doivent être exécutées périodiquement. Dans le cas où l'utilisateur ne pourrait pas effectuer lui-même ces opérations de maintenance et

d'entretien, il doit les faire exécuter par un revendeur spécialisé.

STIHL recommande de faire effectuer les opérations de maintenance et les réparations exclusivement chez le revendeur spécialisé STIHL. Les revendeurs spécialisés STIHL participent régulièrement à des stages de perfectionnement et ont à leur disposition les informations techniques requises.

Si ces opérations ne sont pas effectuées comme prescrit, cela peut entraîner des avaries dont l'utilisateur devra assumer l'entière responsabilité. Il pourrait s'ensuivre, entre autres, les dommages précisés ci-après :

- avaries du moteur par suite du fait que la maintenance n'a pas été effectuée à temps ou n'a pas été intégralement effectuée (p. ex. filtres à air et à carburant) ou bien par suite d'un réglage incorrect du carburateur et d'un nettoyage insuffisant des pièces de canalisation d'air de refroidissement (fentes d'aspiration d'air, ailettes du cylindre) ;
- corrosion et autres avaries subséquentes imputables au fait que le dispositif n'a pas été rangé correctement ;
- avaries et dommages subséquents survenus sur le dispositif par suite de l'utilisation de pièces de rechange de mauvaise qualité.

23.2 Pièces d'usure

Même lorsqu'on utilise le dispositif pour les travaux prévus dans sa conception, certaines pièces subissent une usure normale et elles doivent être remplacées en temps voulu, en fonction du genre d'utilisation et de la durée de fonctionnement. Il s'agit, entre autres, des pièces suivantes :

- Filtres (pour air, carburant)
- Lanceur
- Bougie
- Éléments amortisseurs du système antivibratoire.

24 Principales pièces

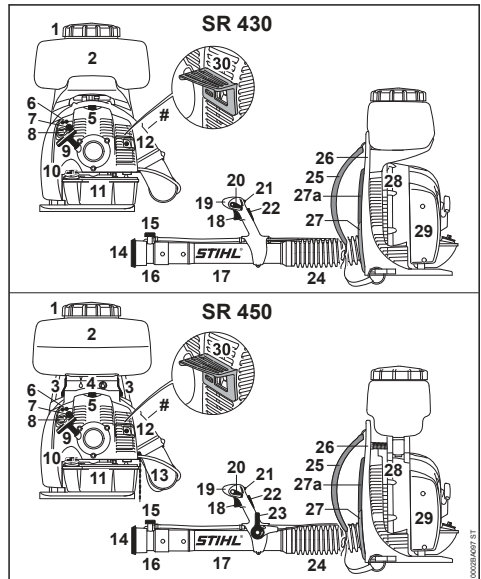

- 1 Bouchon du réservoir
- 2 Réservoir à bouillie
- 3 Levier ²⁾
- 4 Dispositif de dosage ²⁾
- 5 Contact de câble d'allumage sur bougie
- 6 Vis de réglage du carburateur
- 7 Pompe d'amorçage manuelle
- 8 Bouton tournant du volet de starter
- 9 Poignée de lancement
- 10 Bouchon du réservoir à carburant
- 11 Réservoir à carburant
- 12 Silencieux
- 13 Système de dérivation de charges électrostatiques ²⁾
- 14 Grille
- 15 Robinet de dosage
- 16 Buse
- 17 Tube de soufflage
- 18 Gâchette d'accélérateur
- 19 Poignée de commande
- 20 Levier de réglage
- 21 Levier de vanne d'admission de bouillie
- 22 Blocage de gâchette d'accélérateur ¹⁾

23 Levier de dosage pour poudre et granulés ²⁾**24 Tuyau souple****25 Harnais****26 Plaque dorsale****27 Rembourrage dorsal, court ¹⁾****27 Rembourrage dorsal, long ¹⁾**

a

28 Grille de protection**29 Filtre à air****30 Pièce d'écartement ¹⁾****# Numéro de machine****25 Caractéristiques techniques****25.1 Moteur**

Moteur deux-temps monocylindrique

Cylindrée :	63,3 cm ³
Alésage du cylindre :	48 mm
Course du piston :	35 mm
Puissance suivant ISO 7293 :	2,9 kW (3,9 ch)
Régime de ralenti :	3000 tr/min
Régime du moteur / de la turbine en marche	6800 tr/min

25.2 Dispositif d'allumage

Volant magnétique à commande électronique

Bougie (antiparasité) : NGK BPMR 7 A,
Bosch WSR 6 F

Écartement des électrodes : 0,5 mm

25.3 Système d'alimentation en carburant

Carburateur à membrane toutes positions avec pompe à carburant intégrée

Capacité du réservoir à carburant : 1700 cm³ (1,7 l)**25.4 Performances de soufflage**

Vitesse de l'air :	90 m/s
Débit d'air max. sans dispositif de soufflage :	1300 m ³ /h
Débit d'air avec buse :	920 m ³ /h

25.5 Dispositif de pulvérisation

Capacité du réservoir à bouillie :	14 l
Quantité résiduelle dans le réservoir à bouillie :	50 ml
Largeur de mailles du tamis de remplissage :	1 mm
Portée avec lance à l'horizontale :	14,5 m
Débit (sans pompe de brassage et de dosage, avec robinet de dosage standard) :	0,69 – 2,64 l/min
Débit (avec pompe de brassage et de dosage et avec robinet de dosage « pompe de brassage et de dosage ») :	1,12 – 3,86 l/min

Autres débits avec accessoires optionnels montés – voir Dispositif de dosage.

25.6 Forme du jet suivant ISO 28139:2019**Épandage SR 430**

Position du robinet de dosage	Pourcentage du produit projeté à l'horizontale qui tombe sur le sol à une distance de 5 m :
1	0,0 %
6	3,9 %
Buse ULV :	
0,5	0,0 %
0,8	0,1 %

Il est possible qu'une plus grande quantité de produit tombe sur le sol ou que le jet soit dévié sous l'effet du vent et d'une haute température.

Épandage SR 450

Position du robinet de dosage	Pourcentage du produit projeté à l'horizontale qui tombe sur le sol à une distance de 5 m :
1	0,0 %
6	4,5 %
Buse ULV :	
0,5	0,0 %
0,8	0,7 %

¹⁾ seulement pour certains pays²⁾ seulement sur SR 450

Il est possible qu'une plus grande quantité de produit tombe sur le sol ou que le jet soit dévié sous l'effet du vent et d'une haute température.

Taille des gouttelettes SR 430

Position du robinet de dosage	Dv 0,1 [µm]	Dv 0,5 [µm]	Dv 0,9 [µm]
1	34	86	149
2	39	103	187
3	46	120	231
4	49	125	196
5	50	129	250
6	51	131	256
Buse ULV :			
0,5	37	92	163
0,65	37	93	167
0,8	38	96	171

Taille des gouttelettes SR 450

Position du robinet de dosage	Dv 0,1 [µm]	Dv 0,5 [µm]	Dv 0,9 [µm]
1	38	97	178
2	41	102	184
3	49	126	246
4	52	132	250
5	55	137	276
6	56	144	286
Buse ULV :			
0,5	38	97	180
0,65	37	97	177
0,8	38	99	178

Vitesse de l'air SR 430

	Distance par rapport à la buse	
	3 m	6 m
Vitesse moyenne de l'air [m/s]	4,5	2,8
Rayon du nuage de produit pulvérisé [mm]	400	412

Vitesse de l'air SR 450

	Distance par rapport à la buse	
	3 m	6 m

Vitesse moyenne de l'air [m/s]	4,1	2,8
Rayon du nuage de produit pulvérisé [mm]	361	400

25.7 Poids

À vide :
 SR 430 : 12,2 kg
 SR 450 : 12,8 kg

Poids max. en ordre de marche (réservoirs à carburant et à bouillie pleins) :

SR 430 : 27,5 kg
 SR 450 : 28,1 kg

Poids de charge max. du réservoir à bouillie :
 SR 450 : 14 kg

25.8 Niveaux sonores et taux de vibrations

Dans la détermination des niveaux sonores et des taux de vibrations, le ralenti et le régime maximal nominal sont pris en compte suivant le rapport 1:6.

Pour de plus amples renseignements sur le respect de la directive 2002/44/CE « Risques dus aux agents physiques (vibrations) » concernant les employeurs, voir

www.stihl.com/vib

25.9 Niveau de pression sonore L_{peq} suivant DIN EN 15503

SR 430 : 97 dB(A)
 SR 450 : 102 dB(A)

25.10 Niveau de puissance acoustique L_{weq} suivant DIN EN 15503

SR 430 : 108 dB(A)
 SR 450 : 109 dB(A)

25.11 Taux de vibrations $a_{hv,eq}$ suivant DIN EN 15503

Poignée droite

SR 430 : 1,9 m/s²
 SR 450 : 1,9 m/s²

Pour le niveau de pression sonore et le niveau de puissance acoustique, la valeur K selon la directive RL 2006/42/CE est de 2,0 dB(A) ; pour le taux de vibrations, la valeur K selon la directive RL 2006/42/CE est de 2,0 m/s².

25.12 REACH

REACH (enRegistration, Evaluation et Autorisation des substances CHimiques) est le nom d'un règlement CE qui couvre le contrôle de la fabrication, de l'importation, de la mise sur le marché et de l'utilisation des substances chimiques.

Pour obtenir de plus amples informations sur le respect du règlement REACH N° (CE) 1907/2006, voir

www.stihl.com/reach

25.13 Émissions de nuisances à l'échappement

La teneur en CO₂ mesurée au cours de la procédure d'homologation de type UE est indiquée à l'adresse Internet

www.stihl.com/co2

dans les Caractéristiques techniques spécifiques au produit.

La teneur en CO₂ mesurée a été enregistrée sur un moteur représentatif, au cours d'une procédure de contrôle normalisée réalisée dans des conditions de laboratoire. Elle ne fournit pas de garantie explicite ou implicite sur les performances d'un moteur déterminé.

Cette machine satisfait aux exigences posées en ce qui concerne les émissions de nuisances à l'échappement, à condition qu'elle soit entretenue et utilisée conformément à la destination prévue. Toute modification apportée sur le moteur entraîne l'expiration de l'autorisation d'exploitation de la machine.

26 Instructions pour les réparations

L'utilisateur de ce dispositif est autorisé à effectuer uniquement les opérations de maintenance et les réparations décrites dans la présente Notice d'emploi. Les réparations plus poussées ne doivent être effectuées que par le revendeur spécialisé.

STIHL recommande de faire effectuer les opérations de maintenance et les réparations exclusivement chez le revendeur spécialisé STIHL. Les revendeurs spécialisés STIHL participent régulièrement à des stages de perfectionnement et ont à leur disposition les informations techniques requises.

Pour les réparations, monter exclusivement des pièces de rechange autorisées par STIHL pour

ce dispositif ou des pièces similaires du point de vue technique. Utiliser exclusivement des pièces de rechange de haute qualité. Sinon, des accidents pourraient survenir et le dispositif risquerait d'être endommagé.

STIHL recommande d'utiliser des pièces de rechange d'origine STIHL.

Les pièces de rechange d'origine STIHL sont reconnaissables à leur référence de pièce de rechange STIHL, au nom **STIHL** et, le cas échéant, au symbole d'identification des pièces de rechange STIHL  (les petites pièces ne portent parfois que ce symbole).

27 Mise au rebut

Pour obtenir de plus amples informations concernant la mise au rebut, consulter les services publics locaux ou un revendeur spécialisé STIHL.

Si l'on ne respecte pas la réglementation pour la mise au rebut, cela risque de nuire à la santé et à l'environnement.

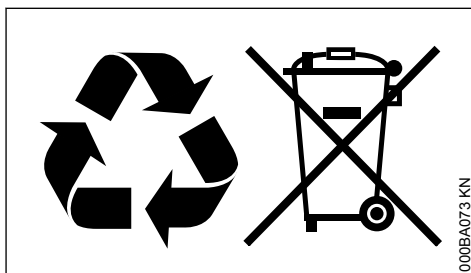

- ▶ Remettre les produits STIHL, y compris l'emballage, à une station de collecte et de recyclage, conformément aux prescriptions locales.
- ▶ Ne pas les jeter avec les ordures ménagères.

28 Déclaration de conformité UE

ANDREAS STIHL AG & Co. KG

Badstr. 115

D-71336 Waiblingen

Allemagne

déclare, sous sa seule responsabilité, que le produit suivant :

Genre de machine :	Atomiseur
Marque de fabrique :	STIHL
Type :	SR 430
	SR 450

29 Déclaration de conformité UKCA

Identification de la série : 4244
Cylindrée : 63,3 cm³

est conforme à toutes les prescriptions applicables des directives 2011/65/UE, 2006/42/CE et 2014/30/UE et a été développé et fabriqué conformément à la version des normes suivantes respectivement valable à la date de fabrication :

ISO 12100, EN 55012, EN 61000-6-1, EN ISO 28139

Conservation des documents techniques :

ANDREAS STIHL AG & Co. KG
Produktzulassung

L'année de fabrication et le numéro de machine sont indiqués sur la machine.

Waiblingen, le 01/08/2022

ANDREAS STIHL AG & Co. KG

P. O.



Robert Olma, Vice President, Regulatory Affairs
& Global Governmental Relations

CE

29 Déclaration de conformité UKCA

ANDREAS STIHL AG & Co. KG

Badstr. 115

D-71336 Waiblingen

Allemagne

déclare, sous sa seule responsabilité, que le produit suivant :

Genre de machine : Atomiseur
Marque de fabrique : STIHL
Type : SR 430
SR 450
Identification de la série : 4244
Cylindrée : 63,3 cm³

est conforme à toutes les prescriptions applicables des règlements UK The Restriction of the Use of Certain Hazardous Substances in Electrical and Electronic Equipment Regulations 2012, Supply of Machinery (Safety) Regulations 2008 et Electromagnetic Compatibility Regulations 2016, et a été développé et fabriqué conformément à la version des normes suivantes respectivement valable à la date de fabrication :

0458-454-9421-F

ISO 12100, EN 55012, EN 61000-6-1, EN ISO 28139

Conservation des documents techniques :

ANDREAS STIHL AG & Co. KG

L'année de fabrication et le numéro de machine sont indiqués sur la machine.

Waiblingen, le 01/08/2022

ANDREAS STIHL AG & Co. KG

P. O.



Robert Olma, Vice President, Regulatory Affairs
& Global Governmental Relations

UK
CA

www.stihl.com



0458-454-9421-F



0458-454-9421-F